

45TH



สู่จุดเริ่มต้น

PROGRAM

การแข่งขันทักษะวิชาการ

THE 45th P.C.N.K. ACADEMIC COMPETITION

พ.จ.น.ก.สัมพันธ์ ครั้งที่ 45

23 ธันวาคม 2567

ณ มหาวิทยาลัยราชภัฏเพชรบุรี
ศาลาโตนดเกมส์

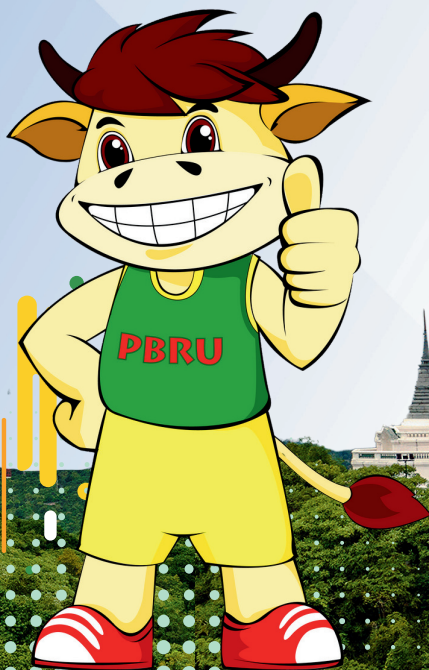

สำนักส่งเสริมวิชาการและงานทะเบียน
มหาวิทยาลัยราชภัฏเพชรบุรี

คำนำ

สัจจิบัตรการแข่งขันทักษะทางวิชาการประจำปีการศึกษา 2567 นี้ จัดทำขึ้นในการแข่งขันทักษะทางวิชาการเนื่องในกิจกรรมการแข่งขันกีฬาและทักษะทางวิชาการ พ.จ.น.ก.สัมพันธ์ครั้งที่ 45 “ตาลโตนดเกมส์” ซึ่งกำหนดจัดขึ้นในระหว่างวันที่ 23 ธันวาคม 2567 โดยมีมหาวิทยาลัยราชภัฏเพชรบุรีเป็นเจ้าภาพ สำหรับการแข่งขันในครั้งนี้ ได้มีการแข่งขันทักษะทางวิชาการ จำนวน 15 ทักษะ 44 กิจกรรม เพื่อเป็นการรักษาและสืบทอดความสัมพันธ์อันดีระหว่างมหาวิทยาลัยราชภัฏกลุ่มภาคตะวันตก ที่จะยังคงมีต่อไปอย่างเหนียวแน่นและตลอดไป

สำนักส่งเสริมวิชาการและงานทะเบียนมหาวิทยาลัยราชภัฏเพชรบุรีขอขอบคุณนักศึกษาผู้เข้าแข่งขัน อาจารย์ผู้ควบคุมทีม คณะกรรมการผู้ตัดสิน คณะผู้บริหารของทั้ง 4 สถาบัน ในการประสานความร่วมมือด้านต่าง ๆ จนได้เป็นเอกสารสัจจิบัตรที่สมบูรณ์ จึงขอขอบพระคุณ มา ณ โอกาสนี้

คณะกรรมการดำเนินงาน

สารบัญ

ความเป็นมาของการแข่งขันทักษะทางวิชาการ	1
ตราสัญลักษณ์.....	2
กำหนดการพิธีเปิดการแข่งขันทักษะวิชาการ พ.จ.น.ก. สัมพันธ์ ครั้งที่ 45	3
กำหนดการแข่งขัน ทักษะวิชาการ พ.จ.น.ก สัมพันธ์ ครั้งที่ 45	4
แผนที่อาคารภายในมหาวิทยาลัยราชภัฏเพชรบุรี	7
กิจกรรมที่ : (1) การเล่นนิทานสร้างสรรค์สำหรับเด็กปฐมวัย.....	8
กิจกรรมที่ : (2) การผลิตสื่อ Pop up สำหรับเด็กปฐมวัย.....	9
กิจกรรมที่ : (3) การแสดงลีลาท่าทางประกอบเพลงเด็กปฐมวัย.....	12
กิจกรรมที่ : (4) Story Telling.....	13
กิจกรรมที่ : (5) Singing Contest การแข่งขันประกวดร้องเพลงภาษาอังกฤษ.....	14
กิจกรรมที่ : (6) English Language Speech Competition.....	16
กิจกรรมที่ : (7) Spelling Bee.....	18
กิจกรรมที่ : (8) การตอบปัญหาสารานุกรมไทย.....	20
กิจกรรมที่ : (9) การประกวดมารยาทไทย	22
กิจกรรมที่ : (10) การออกแบบกิจกรรมการเรียนรู้สังคมศึกษา.....	24
กิจกรรมที่ : (11) การแข่งขันตอบคำถามด้านรัฐประศาสนศาสตร์.....	25
กิจกรรมที่ : (12) การแข่งขันแสดงวิสัยทัศน์ทางรัฐประศาสนศาสตร์.....	26
กิจกรรมที่ : (13) การตอบคำถามด้านนิติศาสตร์.....	27
กิจกรรมที่ : (14) การปฏิบัติการทักษะมัดคุเทศก์ (ภาคภาษาไทย)	29
กิจกรรมที่ : (15) มัดคุเทศก์นำเที่ยว (ภาคภาษาอังกฤษ) หัวข้อ การเที่ยวผ่านการส่งเสริม Soft Power การท่องเที่ยวในชุมชน	30
กิจกรรมที่ : (16) ทักษะการจัดโต๊ะอาหารสากล.....	31
กิจกรรมที่ : (17) การแข่งขันตอบปัญหาแหล่งท่องเที่ยว	32
กิจกรรมที่ : (18) ประกวดประมุขลิตีร์ หัวข้อ International Fair and Exhibition : Gastronome Tourism Destination	33
กิจกรรมที่ : (19) ประกวดผลิตสื่อการเรียนรู้วิชาภาษาไทย	34
กิจกรรมที่ : (20) ประกวดเขียนแผนการจัดการเรียนรู้วิชาภาษาไทย	35

กิจกรรมที่ : (21) กล่าวสุนทรพจน์ภาษาไทย	36
กิจกรรมที่ : (22) กล่าวสุนทรพจน์ภาษาจีน.....	37
กิจกรรมที่ : (23) การแข่งขันเปิดพจนานุกรมจีน	39
กิจกรรมที่ : (24) การสืบค้นข้อมูลสารสนเทศ	40
กิจกรรมที่ : (25) Creative Canva Designs	42
กิจกรรมที่ : (26) การเขียนแผนธุรกิจ.....	43
กิจกรรมที่ : (27) การผลิตรายการโทรทัศน์ประเภทสารคดีเชิงข่าว	46
กิจกรรมที่ : (28) การแข่งขันเขียนโปรแกรม	48
กิจกรรมที่ : (29) การแข่งขันปัญญาประดิษฐ์การใช้งาน Prompt.....	50
กิจกรรมที่ : (30) การประกวดการผลิตผลงานแอนิเมชัน.....	51
กิจกรรมที่ : (31) การพัฒนาเว็บแอปพลิเคชัน.....	55
กิจกรรมที่ : (32) การนำเสนอ Microsoft Office PowerPoint.....	57
กิจกรรมที่ : (33) การจัดรูปแบบเอกสารด้วย Microsoft Office Word	60
กิจกรรมที่ : (34) การใช้งาน Microsoft Office Excel	62
กิจกรรมที่ : (35) การออกแบบและพัฒนาระบบฐานข้อมูลด้วย Microsoft Office Access.....	64
กิจกรรมที่ : (36) การออกแบบ Info Graphic ในงานธุรกิจ	66
กิจกรรมที่ : (37) การตอบปัญหาด้านสาธารณสุขศาสตร์.....	68
กิจกรรมที่ : (38) การเข้าสายสัญญาณมาตรฐาน.....	70
กิจกรรมที่ : (39) การฝึกปฏิบัติการบริหารจัดการระบบเครือข่ายคอมพิวเตอร์.....	72
กิจกรรมที่ : (40) การจับประเด็นและสื่อสารด้วย Mind Map	74
กิจกรรมที่ : (41) การแข่งขันเส้นแบ่งเวลา (Time Line).....	76
กิจกรรมที่ : (42) การแข่งขันทักษะแผนที่เดินดิน	78
กิจกรรมที่ : (43) การแข่งขันการตอบปัญหาทางดนตรีศึกษา	80
คณะผู้ดำเนินงาน.....	81

ความเป็นมาของการแข่งขันทักษะทางวิชาการ

กีฬา พ.จ.น.ก. สัมพันธ์ มีจุดเริ่มต้นมาจากการแข่งขันกีฬาสโมสรอาจารย์ของแต่ละสถาบัน ซึ่งจัดขึ้นเป็นประจำทุกปี ซึ่งคณะอาจารย์และผู้บริหารต่างมีความเห็นพ้องต้องกันว่า ควรมีการจัดแข่งขันกีฬาระหว่างสถาบันของนักศึกษาขึ้นในปี พ.ศ. 2520 กีฬา พ.จ.น.ก. สัมพันธ์ จึงได้ถูกจัดขึ้นมาเป็นครั้งแรก ณ วิทยาลัยครูเพชรบุรี ในชื่อ พ.จ.น.ก. สัมพันธ์ (วิทยาลัยครูเพชรบุรี วิทยาลัยครูหมู่บ้านจอมบึง วิทยาลัยครูนครปฐม) เนื่องจากขณะนั้นวิทยาลัยครูกาญจนบุรี เพิ่งเปิดทำการเรียนการสอน ทำให้ไม่สามารถส่งนักศึกษาเข้าแข่งขันได้ เพราะจำนวนนักศึกษายังมีน้อย

จนในปี 2523 วิทยาลัยครูกาญจนบุรีได้เข้าร่วมการแข่งขัน จึงใช้ชื่อว่า กีฬา พ.จ.น.ก. สัมพันธ์มาจนกระทั่งปัจจุบัน และทุกครั้งที่มีการจัดการแข่งขัน แต่ละสถาบันจะนำทัพนักกีฬา กองเชียร์ ครีว และคณาจารย์ทั้งหมด เดินทางมาพัก ณ สถาบันที่เป็นเจ้าภาพหลัก จนเสร็จสิ้นการแข่งขัน

ในปี พ.ศ. 2547 ได้เปลี่ยนมาเป็นการแข่งขันแบบเหย้า-เยือน โดยมหาวิทยาลัยราชภัฏแต่ละแห่ง จะรับเป็นเจ้าภาพ ในการแข่งขันกีฬาแต่ละชนิดในรอบคัดเลือก และจะมีพิธีเปิดและแข่งขันรอบชิงชนะเลิศ ณ มหาวิทยาลัยที่เป็นเจ้าภาพหลัก

ในยุคแรก ๆ ของการจัดการแข่งขันนั้น จัดให้มีการแข่งขันด้านกีฬาและศิลปวัฒนธรรม ต่อมาได้มีการเปลี่ยนแปลง ประเภทการแข่งขันเป็นด้านกีฬา และทักษะทางวิชาการ แทนศิลปวัฒนธรรม ซึ่งไม่ปรากฏปีที่ชัดเจน โดยกำหนด การแข่งขันทักษะและประเภทต่าง ๆ ตามความพร้อมของมหาวิทยาลัยที่เป็นเจ้าภาพ เพื่อแสดงให้เห็นพัฒนาการและศักยภาพ ทางวิชาการของมหาวิทยาลัยราชภัฏในกลุ่มภูมิภาคตะวันตกอย่างต่อเนื่อง จนเป็นที่ประจักษ์ต่อสาธารณชนและเป็นที่ยอมรับกันอย่างกว้างขวางในวงการทางวิชาการ

ในปีการศึกษา 2567 นี้ การแข่งขันทักษะทางวิชาการ เนื่องในงานกีฬา พ.จ.น.ก. สัมพันธ์ครั้งที่ 45 “ตาลโตนดเกมส์” กำหนดจัดขึ้นในระหว่างวันที่ 23 ธันวาคม 2567 โดยมีมหาวิทยาลัยราชภัฏเพชรบุรีเป็นเจ้าภาพ สำหรับการแข่งขันในครั้งนี้ จัดให้มีการแข่งขันทักษะทางวิชาการ 15 ทักษะ 44 กิจกรรม เพื่อเป็นการรักษาและสืบทอดความสัมพันธ์อันดีระหว่าง มหาวิทยาลัยราชภัฏกลุ่มภูมิภาคตะวันตก อันประกอบด้วย มหาวิทยาลัยราชภัฏเพชรบุรี มหาวิทยาลัยราชภัฏหมู่บ้านจอมบึง มหาวิทยาลัยราชภัฏนครปฐม และมหาวิทยาลัยราชภัฏกาญจนบุรี ที่จะยังคงมีต่อไปอย่างเหนียวแน่นและตลอดไป

ตราสัญลักษณ์



तालटोनदगेमस

การแข่งขันกีฬาและทักษะวิชาการ พ.จ.น.ก. สัมพันธ์ครั้งที่ 45

ความหมาย

ตราสัญลักษณ์ มีรูปทรงและลักษณะคล้ายลูกบอลโตเนต สอดประสานกันด้วยกิ่งก้านใบ 4 สี คือ

สีเขียว	มหาวิทยาลัยราชภัฏเพชรบุรี
สีน้ำเงิน	มหาวิทยาลัยราชภัฏหมู่บ้านจอมบึง
สีชมพู	มหาวิทยาลัยราชภัฏนครปฐม
สีเหลือง	มหาวิทยาลัยราชภัฏกาญจนบุรี

โดยมีฐานเป็นเกลียวคลื่นทะเล หมายถึง การสมัครสมานสามัคคี กลมเกลียวกันระหว่าง

4 มหาวิทยาลัยราชภัฏกลุ่มภาคตะวันตก

หมายเลข ๔๕ หมายถึง ครั้งที่จัดการแข่งกีฬาและทักษะวิชาการครั้งที่ 45

กำหนดการพิธีเปิด
การแข่งขันทักษะวิชาการ พ.จ.น.ก. สัมพันธ์ ครั้งที่ 45
“ตาลโตนดเกมส์”
มหาวิทยาลัยราชภัฏเพชรบุรี
วันที่ 23 ธันวาคม พ.ศ. 2567
ณ ห้องประชุมเสนาะกลิ่นงาม อาคารคณะพยาบาลศาสตร์และวิทยาการสุขภาพ

เวลา 08:00 – 08:30 น. – ผู้เข้าแข่งขัน ผู้ควบคุมทีม และผู้มีเกียรติลงทะเบียน ณ ห้องประชุมเสนาะกลิ่นงาม

เวลา 08:30 - 08:35 น. – การแสดงชุดที่ 1 จากสาขาวิชาการศึกษาศาสตร์

เวลา 08:35 – 08:40 น. – การแสดงชุดที่ 2 จากสาขาวิชานาฏศิลป์ศึกษา

เวลา 08:40 – 09:00 น. – ประธานฝ่ายจัดการแข่งขัน กล่าวรายงาน โดย

ผู้ช่วยศาสตราจารย์ ดร.พูนศิริ ทิพย์เนตร

ผู้อำนวยการสำนักส่งเสริมวิชาการและงานทะเบียน

ต่อ ประธานในพิธีเปิดการแข่งขันทักษะวิชาการ พ.จ.น.ก. สัมพันธ์ ครั้งที่ 45

ผู้ช่วยศาสตราจารย์ ดร.เสนาะ กลิ่นงาม

อธิการบดีมหาวิทยาลัยราชภัฏเพชรบุรี

ประธานในพิธีฯ กล่าวเปิดงาน

และมอบของที่ระลึก(มาศคอตการแข่งขัน) ให้กับ ผู้บริหารหรือตัวแทนมหาวิทยาลัยที่เข้าร่วมการแข่งขัน

ประกอบด้วย

มหาวิทยาลัยราชภัฏหมู่บ้านจอมบึง

มหาวิทยาลัยราชภัฏนครปฐม

และ มหาวิทยาลัยราชภัฏกาญจนบุรี

ประธานในพิธีฯ มอบธงการแข่งขันทักษะวิชาการ พ.จ.น.ก. สัมพันธ์ให้กับเจ้าภาพครั้งถัดไป

ประธานในพิธีฯ และแขกผู้มีเกียรติถ่ายภาพร่วมกัน

เวลา 9:00 น. - เสร็จพิธีเปิดการแข่งขัน

หมายเหตุ:

กำหนดการสามารถปรับตามสถานการณ์ได้ตามความเหมาะสม

กำหนดการแข่งขัน ทักษะวิชาการ พ.จ.น.ก สัมพันธ์ ครั้งที่ 45 ตาลโตนดเกมส์ วันที่ 23 ธันวาคม 2567

ทักษะ	กิจกรรมที่จัดแข่งขัน	เวลาแข่งขัน (น.)	สถานที่
ทักษะด้านการศึกษาปฐมวัย	(1) การเล่านิทานสร้างสรรค์สำหรับเด็กปฐมวัย	10.00-12.00	ห้องประชุมชั้น 2 อาคาร 34 ศูนย์พัฒนาวิชาชีพครู คณะครุศาสตร์
	(2) การผลิตสื่อ Pop up สำหรับเด็กปฐมวัย	9.00-12.00	ห้องประชุมชั้น 1 อาคาร 34 ศูนย์พัฒนาวิชาชีพครู คณะครุศาสตร์
	(3) การแสดงลีลาท่าทางประกอบเพลงเด็กปฐมวัย	9.00-10.00	ห้องประชุมชั้น 2 อาคาร 34 ศูนย์พัฒนาวิชาชีพครู คณะครุศาสตร์
ทักษะด้านภาษาอังกฤษ	(4) Story Telling	9.00-12.00	ห้องประชุมนิทัศน์เพ็ญขุนทด ชั้น 2 (ห้องแข่งขัน) อาคาร 26 ห้อง 26205 (ห้องเก็บตัว) อาคาร 26
	(5) Singing Contest การแข่งขันประกวดร้องเพลงภาษาอังกฤษ	13.00-16.00	ห้องประชุมร่มฉัตรบารมีชั้น 2 อาคาร 23 (ห้องแข่งขัน)
	(6) English Language Speech Competition	09.00-12.00	ห้องประชุมร่มฉัตรบารมีชั้น 2 (ห้องแข่งขัน) ห้องประชุมแก้วเกียรติตนมณี ชั้น 2 (ห้องเก็บตัว) อาคาร 23
	(7) Spelling Bee	13.00-16.00	ห้อง 33505 (ห้องแข่งขัน) อาคาร 33
ทักษะด้านสังคมศึกษา	(8) การตอบปัญหาสารานุกรมไทย	13.00-16.00	- ห้องแข่งขัน ได้แก่ ห้องประชุมคณะเทคโนโลยีสารสนเทศ ชั้น 1 - ห้องเก็บตัว ได้แก่ ห้องจัดนิทรรศการ ชั้น 1 คณะเทคโนโลยีสารสนเทศ
	(9) การประกวดมารยาทไทย	9.00 -12.00	- ห้องแข่งขัน ได้แก่ ห้องประชุมคณะเทคโนโลยีสารสนเทศ ชั้น 1 - ห้องเก็บตัว ได้แก่ ห้องจัดนิทรรศการ ชั้น 1 คณะเทคโนโลยีสารสนเทศ
	(10) การออกแบบกิจกรรมการเรียนรู้สังคมศึกษา	9.00-16.00	- ห้องนำเสนอ ได้แก่ 26505 - ห้องเขียนแผนฯ และเก็บตัวผู้แข่งขัน ได้แก่ 26504 - ห้องกรรมการ และคณะทำงาน ได้แก่ 26506
ทักษะด้านรัฐประศาสนศาสตร์และนิติศาสตร์	(11) การแข่งขันตอบคำถามด้านรัฐประศาสนศาสตร์	9.00-12.00	ห้อง 29408 คณะพยาบาลศาสตร์และวิทยาการสุขภาพ
	(12) การแข่งขันแสดงวิสัยทัศน์ทางรัฐประศาสนศาสตร์	13.00-16.00	ห้องประชุมเสนาะ กลิ่นงาม คณะพยาบาลศาสตร์และวิทยาการสุขภาพ
	(13) การตอบคำถามด้านนิติศาสตร์	09.00-12.30	ห้อง 29508 คณะพยาบาลศาสตร์และวิทยาการสุขภาพ

ทักษะ	กิจกรรมที่จัดแข่งขัน	เวลาแข่งขัน (น.)	สถานที่
ทักษะด้านการโรงแรมและการท่องเที่ยว	(14) การปฏิบัติการทักษะมัคคุเทศก์ (ภาคภาษาไทย)	9.00 เป็นต้นไป	ห้อง พริบพรีศรีราชภัฏ ชั้น 1 อาคาร 23
	(15) มัคคุเทศก์นำเที่ยว (ภาคภาษาอังกฤษ) หัวข้อ การเที่ยวผ่านการส่งเสริม Soft Power การท่องเที่ยวในชุมชน	13.00 เป็นต้นไป	ห้อง พริบพรีศรีราชภัฏ ชั้น 1 อาคาร 23
	(16) ทักษะการจัดโต๊ะอาหารสากล	10.00-12.00	ห้องจัดนิทรรศการ Royal Coast ชั้น 1 อาคาร 23 คณะมนุษยศาสตร์และสังคมศาสตร์
	(17) การแข่งขันตอบปัญหาแหล่งท่องเที่ยว	13.00-16.00	ห้อง 26603 ชั้น 6 อาคาร 26 คณะเทคโนโลยีสารสนเทศ
	(18) ประกวดประมุขลิสที้ หัวข้อ International Fair and Exhibition : Gastronome Tourism Destination	9.00 – 13.00	วิทยาลัยนวัตกรรมการอาหารและอุตสาหกรรมบริการ
ทักษะด้านภาษาไทย	(19) ประกวดผลิตสื่อการเรียนรู้วิชาภาษาไทย	09.00-12.00 13.00-14.00	ห้อง33506 อาคาร 33 ห้องรพีพรรณ อาคาร33
	(20) ประกวดเขียนแผนการจัดการเรียนรู้วิชาภาษาไทย	09.00-12.00	ห้อง33505 อาคาร33
	(21) กล่าวสุนทรพจน์ภาษาไทย	09.30-11.30	ห้องรพีพรรณ อาคาร33
ทักษะด้านภาษาจีน	(22) กล่าวสุนทรพจน์ภาษาจีน	13.00-16.00	ห้องปฏิบัติการภาษาจีน อาคาร 23 คณะมนุษยศาสตร์และสังคมศาสตร์
	(23) การแข่งขันเปิดพจนานุกรมจีน	09.00-12.00	ห้องปฏิบัติการภาษาจีน อาคาร 23 คณะมนุษยศาสตร์และสังคมศาสตร์
ทักษะด้านสารสนเทศศาสตร์	(24) การสืบค้นข้อมูลสารสนเทศ	9.00-14.00	ห้องบรรณราช 2 ชั้น 6 สำนักวิทยบริการฯ
	(25) Creative Canva Designs	9.00-14.00	ห้องบรรณราช 1 ชั้น 6 สำนักวิทยบริการฯ
ทักษะด้านการเขียนแผนธุรกิจ	(26) การเขียนแผนธุรกิจ	9.00-16.00	ห้องประชุมชั้น 1 คณะวิทยาการจัดการ
ทักษะด้านนิเทศศาสตร์	(27) การผลิตรายการโทรทัศน์ประเภทสารคดีเชิงข่าว	9.00-16.30	คณะวิทยาการจัดการชั้น 5 และ 8
ทักษะด้านคอมพิวเตอร์	(28) การแข่งขันเขียนโปรแกรม	9.00 -14.00	ห้อง 26403 อาคาร 26 คณะเทคโนโลยีสารสนเทศ
	(29) การแข่งขันปัญหาประดิษฐ์การใช้งาน Prompt	9.00-14.00	ห้อง 26206 อาคาร 26 คณะเทคโนโลยีสารสนเทศ
	(30) การประกวดการผลิตผลงานแอนิเมชัน	9.00-14.00	ห้อง 26402 อาคาร 26 คณะเทคโนโลยีสารสนเทศ

ทักษะ	กิจกรรมที่จัดแข่งขัน	เวลาแข่งขัน (น.)	สถานที่
ทักษะด้านคอมพิวเตอร์	(31) การพัฒนาเว็บแอปพลิเคชัน	9.00-14.00	ห้อง 26203 อาคาร 26 คณะเทคโนโลยีสารสนเทศ
	(32) การนำเสนอ Microsoft Office PowerPoint 2019	9.00-16.00	ห้องปฏิบัติการคอมพิวเตอร์ ชั้น 6 คณะวิทยาการจัดการ
	(33) การจัดรูปแบบเอกสารด้วย Microsoft Office Word 2019	9.00-16.00	ห้องปฏิบัติการคอมพิวเตอร์ ชั้น 6 คณะวิทยาการจัดการ
	(34) การใช้งาน Microsoft Office Excel 2019	9.00-16.00	ห้องปฏิบัติการคอมพิวเตอร์ ชั้น 6 คณะวิทยาการจัดการ
	(35) การออกแบบและพัฒนาระบบฐานข้อมูลด้วย Microsoft Office Access 2019	9.00-16.00	ห้องปฏิบัติการคอมพิวเตอร์ ชั้น 6 คณะวิทยาการจัดการ
	(36) การออกแบบ Info Graphic ในงานธุรกิจ	9.00-16.00	ห้องปฏิบัติการคอมพิวเตอร์ ชั้น 6 คณะวิทยาการจัดการ
ทักษะด้านวิทยาศาสตร์สุขภาพ	(37) การตอบปัญหาด้านสาธารณสุขศาสตร์	9.00-12.00	ห้อง 29509 คณะพยาบาลฯ
ทักษะด้านวิศวกรรมสารสนเทศและการสื่อสาร	(38) การเข้าสายสัญญาณมาตรฐาน	9.00-12.00	ห้อง 28306 ชั้น 3 คณะวิศวกรรมศาสตร์ ฯ
	(39) การฝึกปฏิบัติการบริหารจัดการระบบเครือข่ายคอมพิวเตอร์	9.00-12.00	ห้อง 1620 คณะวิศวกรรมศาสตร์ ฯ
ทักษะด้านการพัฒนาชุมชน (สาขาวิชาพัฒนาชุมชน)	(40) การจับประเด็นและสื่อสารด้วย Mind Map	9.00-12.00	ห้อง 33503-ห้อง 33504
	(41) การแข่งขันเส้นแบ่งเวลา (Time Line)	9.00-12.00	ห้อง 33502
	(42) การแข่งขันทักษะแผนที่เดินดิน	9.00-12.00	ชุมชนบ้านใหม่
ทักษะด้านดนตรี (สาขาวิชาดนตรี)	(43) การแข่งขันการตอบปัญหาทางดนตรีศึกษา	9.00-11.00	ห้อง 33607 ชั้น 6 อาคาร 33
	(44) ดนตรีสัมพันธ์(การแสดงดนตรี)*	11.00-12.00 ซ้อมแยกกลุ่ม กลุ่มดนตรีไทย กลุ่มดนตรีสากล 13.00-14.00 ซ้อมรวมกลุ่ม 14.00-17.00 แสดงดนตรีสัมพันธ์	ห้อง 33609 อาคาร 33 โถงชั้น 1 อาคาร 33 โถงชั้น 1 อาคาร 33 โถงชั้น 1 อาคาร SU
รวม	44 กิจกรรม		

*การแสดงดนตรี ไม่มีการแข่งขัน

แผนที่อาคารและสิ่งปลูกสร้าง ภายในมหาวิทยาลัยราชภัฏเพชรบุรี



ผังแสดงเลขที่ และชื่ออาคาร

1. อาคารรัฐประศาสนภักดี
2. อาคารเรียนสาธิตฝ่ายประถม
3. อาคารคณะวิทยาศาสตร์และเทคโนโลยี
4. อาคารคณะวิทยาศาสตร์และเทคโนโลยี
5. อาคารศูนย์ทดสอบฝีมือแรงงาน
6. อาคารศูนย์ศาสตร์ราชชา
7. อาคารคณะวิทยาศาสตร์และเทคโนโลยี
8. อาคารสาขาวิศวกรรม
9. อาคารเรียนสาธิตฝ่ายมัธยม
10. อาคารโรงน้ำเสียดองดึง
11. อาคารโรงเรียนสาธิตฝ่ายมัธยมศึกษา
12. อาคารสำนักวิทยบริการและเทคโนโลยีสารสนเทศ
13. อาคารศูนย์วิทยาศาสตร์
14. อาคารวิทยากร
15. อาคารสถาบันวิจัยและส่งเสริมศิลปะวัฒนธรรม
16. อาคารคณะวิศวกรรมศาสตร์
17. อาคารศูนย์เทคโนโลยีสารสนเทศ
18. อาคารคณะวิทยาศาสตร์
19. อาคารคณะเทคโนโลยีการเกษตร
20. อาคารโรงเรียนพยาบาล
21. คณะวิศวกรรมศาสตร์
22. อาคารศูนย์สัตวศึกษา
23. อาคารคณะเกษตรศาสตร์และสัตวศาสตร์
24. สนามฟุตบอล
25. อาคารบัวตอง (โรงอาหาร)
26. อาคารคณะเทคโนโลยีสารสนเทศ
27. อาคารโรงเรียนการอาชีวศึกษา
28. อาคารคณะวิศวกรรมศาสตร์
29. อาคารคณะพยาบาลศาสตร์และวิทยาการสุขภาพ
30. อาคารหอพักนักศึกษา
31. อาคารที่พักอาจารย์เจ้าหน้าที่
32. ฟาร์มเลี้ยงสัตว์
33. อาคารคณะเกษตรศาสตร์และสังคมศาสตร์
34. อาคารคณะครุศาสตร์
35. Phetchaburi Heritage
36. สนามกีฬาสนาม
37. สนามจอดรถ

ขอขอบคุณภาพแผนที่มหาวิทยาลัยราชภัฏเพชรบุรี จาก สำนักวิทยบริการและเทคโนโลยีสารสนเทศ

มหาวิทยาลัยราชภัฏเพชรบุรี

การแข่งขันทักษะทักษะด้านการศึกษาปฐมวัย

กิจกรรมที่ : (1) การเล่านิทานสร้างสรรค์สำหรับเด็กปฐมวัย

กำหนดการแข่งขัน : วันที่ 23 ธันวาคม 2567 10.00 น. - 12.00 น.

สถานที่ : ห้องประชุมชั้น 2 อาคาร 34 ศูนย์พัฒนาวิชาชีพครู คณะครุศาสตร์

ผู้ประสานงาน : อ.ดวงพร สุขธิพัฒน์ 096-8574708

อาจารย์ ดร.รัชณี นกเทศ 094-4951656

กติกาการแข่งขัน

1. การแข่งขันเป็นแบบประเภททีม ทีมละ 5 คน สถาบันละ 1 ทีม นักศึกษาต้องแต่งกายด้วยเสื้อทีมของแต่ละสถาบัน ไม่มีการแต่งหน้าและตกแต่งผม
2. ระยะเวลาในการเล่านิทานไม่เกิน 10 นาที
3. การเล่านิทานโดยใช้สื่อและอุปกรณ์ที่แต่ละมหาวิทยาลัยนำมา รวมจำนวนทั้งสิ้น 4 ชิ้น
4. ให้เวลาในการฝึกซ้อม 1.30 ชั่วโมง

เกณฑ์การตัดสิน

- | | |
|---|-----------------|
| 1. เนื้อเรื่องมีความแปลกใหม่ สร้างสรรค์ มีประโยชน์เหมาะสมกับผู้ฟัง และจบอย่างมีความสุข | 10 คะแนน |
| 2. การดำเนินการเล่าต่อเนื่อง เป็นไปตามลำดับ มีเทคนิคที่สร้างสรรค์ และแก้ไขปัญหาเฉพาะหน้าได้ | 10 คะแนน |
| 3. บุคลิกภาพของตัวละคร (ลีลา ท่าทาง สายตา สีหน้า และน้ำเสียง) | 10 คะแนน |
| 4. เลือกใช้คำ การใช้ภาษา คำศัพท์ที่เหมาะสมกับเด็กปฐมวัย | 5 คะแนน |
| 5. การใช้สื่อในการเล่านิทาน (คัมภีร์ สร้างสรรค์ เหมาะสมกับเนื้อเรื่อง) | 5 คะแนน |
| 6. การทำงานเป็นทีม | 5 คะแนน |
| 7. การใช้เวลาในการเล่า (จับเวลาตั้งแต่เริ่มเล่านิทาน) | 5 คะแนน |
| รวม | 50 คะแนน |

เกณฑ์ดังนี้

- | | |
|--|---------|
| 1. 8 – 10 นาที | 5 คะแนน |
| 2. 7 - 8 นาที หรือ 10.01 -11 นาที | 4 คะแนน |
| 3. ต่ำกว่า 7 นาที หรือ มากกว่า 11 นาที | 3 คะแนน |

การแข่งขันทักษะทักษะด้านการศึกษาปฐมวัย

กิจกรรมที่ : (2) การผลิตสื่อ Pop up สำหรับเด็กปฐมวัย

กำหนดการแข่งขัน : วันที่ 23 ธันวาคม 2567 9.00 น. -12.00 น.

สถานที่ : ห้องประชุมชั้น 1 อาคาร 34 ศูนย์พัฒนาวิชาชีพครู คณะครุศาสตร์

ผู้ประสานงาน : อาจารย์พรพรรณ เพ่งผล 081-0051411

กติกาการแข่งขัน

1. การแข่งขันประเภททีม ทีมละ 5 คน มหาวิทยาลัยละ 1 ทีม และตัวสำรองทีมละ 5 คน (ถ้ามี)
2. หัวข้อการผลิตสื่อ Pop up ตามหน่วยการเรียนรู้ที่ประธานกรรมการจับสลากได้ โดยการจับสลากจะเป็นการจับ 1 ครั้ง (ตามหน่วยที่แต่ละสถาบันส่งรายชื่อหน่วยมา) ได้แก่
 - มหาวิทยาลัยราชภัฏเพชรบุรี ได้แก่ หน่วยอาหารหลัก 5 หมู่
 - มหาวิทยาลัยราชภัฏหมู่บ้านจอมบึง ได้แก่ ผีเสื้อแสนสวย
 - มหาวิทยาลัยราชภัฏนครปฐม ได้แก่ หน่วยประสาทสัมผัส
 - มหาวิทยาลัยราชภัฏกาญจนบุรี ได้แก่ หน่วยจังหวัดของเรา
3. เจ้าภาพเป็นผู้จัดเตรียมวัสดุอุปกรณ์(บ้างรายการ)ที่ใช้ในการแข่งขัน
4. ระยะเวลาการผลิตสื่อ Pop up 2.30 ชั่วโมง ตั้งแต่เวลา 09.00 – 11.030 น. (นำเสนอสื่อ Pop up มหาวิทยาลัยละ 5 นาที)
5. ผู้เข้าแข่งขันแต่งกายชุดพละหรือชุดวอร์มของมหาวิทยาลัย

เกณฑ์การตัดสิน

1. เนื้อหาสอดคล้องกับหน่วยและวัตถุประสงค์สอดคล้องกับหน่วยการเรียนรู้	30 คะแนน
2. หลักการจัดองค์ประกอบศิลป์ (การจัดภาพ)	20 คะแนน
3. ความคิดสร้างสรรค์	20 คะแนน
4. ความสามารถไปใช้ประกอบการสอน	20 คะแนน
5. คงทน สวยงาม ประณีต สะอาด	10 คะแนน
รวม	100 คะแนน

หมายเหตุ

1. เวลาในการผลิตสื่อ Pop up 09.00 – 11.30 น. และนำเสนอสื่อ (นำเสนอสื่อ Pop up มหาวิทยาลัยละ 5 นาที)
2. เริ่มจับฉลากหน่วยที่จะใช้ในการแข่งขัน จากทีมวิทยาลัยแต่ละแห่งเสนอมา ในเวลา 08.45 – 08.55 น. เพื่อใช้ในการแข่งขันของแต่ละมหาวิทยาลัย และเริ่มการแข่งขัน 09.00 น.
3. ห้ามผู้เข้าแข่งขันนำโทรศัพท์มือถือ คอมพิวเตอร์ แท็บเล็ต ไอแพด และ อุปกรณ์สื่อสาร ทุกชนิดเข้าในบริเวณห้องแข่งขัน
4. ห้ามอาจารย์ผู้ควบคุมทีมและบุคลากรภายนอกเข้าในบริเวณห้องแข่งขัน
5. หลังจากเสร็จสิ้นการแข่งขันทุกมหาวิทยาลัยต้องเก็บวัสดุอุปกรณ์ให้เรียบร้อย

สิ่งที่ผู้เข้าแข่งขันแต่ละมหาวิทยาลัยต้องเตรียมมาเอง

1. กรรไกร	จำนวน	5	อัน
2. มีดคัตเตอร์	จำนวน	5	อัน
3. ไม้บรรทัด (ขนาด 1 ฟุต)	จำนวน	5	อัน
4. ดินสอ	จำนวน	5	แท่ง
5. ยางลบ	จำนวน	5	ก้อน
6. แผ่นรองตัด	กลุ่มละ	3	แผ่น
7. ปืนยิงกาว	กลุ่มละ	5	อัน (พร้อมไส้ไม่จำกัดจำนวน)
8. พู่กัน (ขนาดกลมเบอร์ 10, 12) อย่างละ	1		แท่ง
9. พู่กัน (ขนาดแบนเบอร์ 20, 24) อย่างละ	1		แท่ง
10. จานสี (ไม่จำกัดจำนวน)			
11. ผ้าเช็ดมือ (ไม่จำกัดจำนวน)			
12. ปลั๊กไฟ		1	อัน
13. สีน้ำมาสเตอร์อาร์ต 12 สี			
14. แก้วล้างอุปกรณ์	กลุ่มละ	5	ใบ
15. น้ำใช้ผสมสี	กลุ่มละ	1	ขวดใหญ่

สื่อ/วัสดุ/อุปกรณ์ที่เจ้าภาพเตรียมให้

1. กระดาษโปสเตอร์อ่อน (สีแดง สีเหลือง สีเขียวอ่อน สีเขียวแก่ สีฟ้า สีส้ม สีม่วง สีเนื้อ สีน้ำตาล สีชมพู สีน้ำเงิน สีดำ และสีเนื้อ)	สีละ	1	แผ่น/กลุ่ม
2. กระดาษชาร์ท (สีฟ้า สีเขียว สีเหลือง)	สีละ	1	แผ่น/กลุ่ม
3. กระดาษร้อยปอนด์	กลุ่มละ	5	แผ่น
4. สีเมจิก 12 สี	กลุ่มละ	1	กล่อง
5. สีเทียน 12 สี	กลุ่มละ	1	กล่อง
6. สีไม้ 36 สี	กลุ่มละ	1	กล่อง
7. ปากกาเคมี (สีดำ สีแดง สีเขียว สีน้ำเงิน)	สีละ	1	ด้าม/กลุ่ม
8. กาว TOA (กระปุกใหญ่)	กลุ่มละ	1	กระปุก
9. เชือกฟาง (สีแดง สีน้ำเงิน) ม้วนเล็ก	สีละ	1	ม้วน/กลุ่ม
10. เชือกขาว (ขนาดมัดพัสดุ) ม้วนเล็ก	กลุ่มละ	1	ม้วน
11. ฝาน้ำดื่มพลาสติก	กลุ่มละ	10	ฝา
12. ลังกระดาษ (ลังเปียร์)	กลุ่มละ	4	ลัง

13. ไม้ไอศกรีม	กลุ่มละ 10	อัน
14. งานกระดาษ (ใบใหญ่)	กลุ่มละ 5	ใบ
15. งานกระดาษ (ใบเล็ก)	กลุ่มละ 5	ใบ
16. แผ่นใส A 4	กลุ่มละ 2	แผ่น
17. เทปกาว 2 หน้า (แบบหนา)	กลุ่มละ 1	ม้วน
18. เทปกาว 2 หน้า (แบบหนา)	กลุ่มละ 1	ม้วน
19. กระดาษดอลี่	กลุ่มละ 5	ชิ้น

คณะกรรมการตัดสินประกอบด้วย

ผู้ทรงคุณวุฒิจากภายนอก 3 คน

การแข่งขันทักษะทักษะด้านการศึกษาปฐมวัย

กิจกรรมที่ : (3) การแสดงลีลาท่าทางประกอบเพลงเด็กปฐมวัย

กำหนดการแข่งขัน : วันที่ 23 ธันวาคม 2567 9.00 น. -10.00 น.

สถานที่ : ห้องประชุมชั้น 2 อาคาร 34 ศูนย์พัฒนาวิชาชีพครู คณะครุศาสตร์

ผู้ประสานงาน : ผู้ช่วยศาสตราจารย์ ดร.ชนาธิป บุปผามาศ 095-5579986

กติกาการแข่งขัน

1. การแข่งขันเป็นแบบประเภททีม ทีมละ 5 คน สถาบันละ 1 ทีม นักศึกษาต้องแต่งกายด้วยเสื้อทีมของแต่ละสถาบัน
2. ผู้เข้าแข่งขันใช้เพลงทั้งหมด 4 เพลง โดยจับฉลาก 1 เพลง
3. ผู้เข้าแข่งขันแสดงลีลาประกอบเพลงเด็ก เพลงละ 2 รอบ เพลงที่ใช้ 3 – 5 นาที
4. ใช้เวลาในการฝึกซ้อม 1 ชั่วโมง

เกณฑ์การตัดสิน

- | | |
|---|----------|
| 1. ท่าทางประกอบเพลงเหมาะสมกับเด็กปฐมวัย | 10 คะแนน |
| 2. ความพร้อมเพรียง (แสดงถึงความสามัคคีในกลุ่ม) | 10 คะแนน |
| 3. บุคลิกภาพของผู้แสดง (ความมั่นใจ/สีหน้า/แววตา/ท่าทาง) | 10 คะแนน |
| 4. ความคิดสร้างสรรค์ในการนำเสนอท่าทาง | 10 คะแนน |
| 5. บรรยากาศในการแสดง (อารมณ์และความสนุกสนาน) | 10 คะแนน |
| รวม | 50 คะแนน |

เพลงที่ใช้ในการแข่งขัน

- | | |
|-------------------|---------------------------------|
| 1. เพลงฮิปโป | มหาวิทยาลัยราชภัฏเพชรบุรี |
| 2. เพลงตึกตอก | มหาวิทยาลัยราชภัฏหมู่บ้านจอมบึง |
| 3. เพลงนอนผีเสื้อ | มหาวิทยาลัยราชภัฏนครปฐม |
| 4. เพลง Zoo | มหาวิทยาลัยราชภัฏกาญจนบุรี |

การแข่งขันทักษะทักษะด้านภาษาอังกฤษ

กิจกรรมที่ : (4) Story Telling

กำหนดการแข่งขัน : วันที่ 23 ธันวาคม 2567 9.00 น. - 12.00 น.

สถานที่ : ห้องประชุมนิทัศน์เพ็ญขุนทด ชั้น 2 (ห้องแข่งขัน) อาคาร 26 ห้อง 26205 (ห้องเก็บตัว) อาคาร 26

ผู้ประสานงาน : ผศ.กรรณิการ์ ตาละลักษมณ์ 063-9945226

กติกาการแข่งขัน

Competition procedures and rules

1. Each university can send two contestants that consist of either gender and at any level.
2. Each contestant is allowed to use his or her own story, an enhanced story, or an adaptation from other authors or writers.
3. They only have eight to ten minutes maximum to present their story. Time will start when the contestant first speaks. They will be penalized (1 point deduction) if they are more than 30 seconds under time or over time.
4. Contestants are not allowed to use props, costumes, or any electronic sound FXs or music.
5. Each contestant is required to submit the tale or story to be used in the competition to the contest committee on the day of the competition (4 copies required).
6. The result will be announced right after the competition.
7. The decision of the judges is irrevocable.

เกณฑ์การตัดสิน 30 คะแนน

1. Voice projection - 5 points
modulation, pause, pitch, and pace
2. On-stage performance - 10 points
eye contact, gestures, facial expressions, and emotional expression
3. English proficiency - 10 points
pronunciation, language use, and mastery
4. Timing and Accuracy - 5 points

The contestants will be penalized as follows:

- 1-point deduction if they are more than 30 seconds under time or over time.
- 2-points deduction if they are more than 1 minute under time or over time.
- 3-points deduction if they are more than 1.30 minutes under time or over time.
- 4-points deduction if they are more than 2 minutes under time or over time.
- 5-points deduction if they are more than 2.5 minutes under time or over time.

การแข่งขันทักษะทักษะด้านภาษาอังกฤษ

กิจกรรมที่ : (5) Singing Contest การแข่งขันประกวดร้องเพลงภาษาอังกฤษ

กำหนดการแข่งขัน : วันที่ 23 ธันวาคม 2567 13.00 น. -16.00 น.

สถานที่ : ห้องประชุมร่วมจัดบารมีชั้น 2 อาคาร 23 (ห้องแข่งขัน)

ผู้ประสานงาน : อ.พิศาล ปานแก้ว 085-8366567

กติกาการแข่งขัน

Competition procedures and rules

1. Song for the Contest: An English song

2. Qualification and eligibility

2.1 The participant must hold Thai nationality and be currently studying at one of the following universities, Phetchaburi Rajabhat University, Muban Chombueng Rajabhat University, Nakornprathom Rajabhat University, and Kanchanaburi Rajabhat University.

2.2 Each university can send a maximum of 2 participants to compete.

3. Joining the competition

3.1 The contestants will send lyrics to the host by the 1st of December, 2024 via Apkeaw@gmail.com.

3.2 The contestants are not allowed to use chorus and rhythm to guide.

Otherwise, 5 points will be deducted from the rhythm and tempo criterion.

3.3 Each contestant must wear university uniform ONLY.

3.4 The starting order will be drawn on the contest day.

4. Judging Criteria (Total Score: 100)

4.1 English Pronunciation - 50 Points

1) Clarity: The singer's pronunciation of English words should be clear and understandable (20)

2) Accuracy: Proper use of vowel and consonant sounds (20)

3) Consistency: Consistent pronunciation throughout the performance (10)

4.2 Tone (Voice Power & Sound Beauty) – 25 Points

1) Vocal Power: The strength and control of the singer's voice. (15)

2) Sound Quality: Clear and rich voice and tone. (10)

4.3 Correct Rhythm and Tempo - 10 Points

1) Timing and Tempo: The singer's ability to stay in time with the music and maintaining the correct speed of the song. (10)

4.4 Personality Performance - 15 Points

1) Stage Presence: Confidence and connection with the audience. (5)

2) Emotional Expression: Ability to convey the song's emotions through performance. (5)

3) Gesture: Effective use of body language and hand gestures to complement the performance. (5)

5. Judges Qualification

There will be 5 judges for the competition: 1 outsource musical expert/professional and 1 English teacher from each of 4 university.

6. The judges' decision is final.

การแข่งขันทักษะทักษะด้านภาษาอังกฤษ

กิจกรรมที่ : (6) English Language Speech Competition

กำหนดการแข่งขัน : วันที่ 23 ธันวาคม 2567 9.00 น. -12.00 น.

สถานที่ : ห้องประชุมร่วมจัดบริหารมีชั้น 2 (ห้องแข่งขัน) ห้องประชุมแก้วเกียรติคุณ ชั้น 2 (ห้องเก็บตัว)
อาคาร 23

ผู้ประสานงาน : อ.จิราพร เพลทีโคซา 065-2754620

กติกาการแข่งขัน

Competition procedures and rules

1. Rounds. The competition is divided into two rounds: prepared speech and impromptu speech.
2. Topics. Each university will provide topics for each round.
 - a. Prepared Round. Each university will send three topics in single-sentence form by October 18, 2024, and will be finalized and announced on October 25, 2024.
 - b. Impromptu Round. Each university will send two topics on objects in the form of printed pictures on A4-sized white cardboard to PBRU on the day of the competition (see an example on the last page). The competitors will choose their topic on the day of the competition.
 - c. Exclusion. The topics should not be related to politics, religion, racism, and law. The competitors will not be allowed to select the topic provided by their own university.
3. Preparation. The competitors will be given five minutes to prepare after drawing their topic during the impromptu round.
4. Length of Speech
 - a. Prepared Round. The speech must be at least 3 minutes but not longer than 5 minutes.
 - b. Impromptu Round. The speech must be at least 1 minute long but should not exceed 3 minutes in length.
 - c. Deduction. Points will be deducted if competitors speak for less than the allowed minimum length and over the maximum length. Each 30 seconds under or over the allotted time will get a 1-point deduction.
5. Time Signal. A printed sign of the allotted minimum and maximum time will be shown to signal the competitors. (e.g. 3 minutes)
 - a. Prepared round
 - The sign will be shown at 3 minutes and 4.30 minutes.
 - The bell will be rung at 5 minutes.

- b. Impromptu round
 - The sign will be shown at 1 minute and 2.30 minutes.
 - The bell will be rung at 3 minutes.
- 6. Competitors sequence. The competitors will draw numbers to determine the competitor sequence before the competition starts.
- 7. Judging.
 - a. A ranking system will be used.
 - b. Each university will nominate one foreign instructor to judge the competition.
 - c. The judges will not be allowed to award any points to their own university students.
- 8. Notes and props
 - a. Prepared Speech. Props and materials are not allowed during the competition.
 - b. Impromptu Speech. The drawn printed picture can be used during the speech. The competitors can jot down notes, which will be limited to 5 words and must be only written on the drawn printed picture.

เกณฑ์การตัดสิน 50 คะแนน

- 1. Content 15%
 - 1.1 Structure and organization 5%
 - 1.2 Coherence and use of transitions 5%
 - 1.3 ideas and logic 5%
- 2. Delivery 15%
 - 2.1 Voice projection 5%
 - 2.2 Fluency 5%
 - 2.3 Gestures and Eye contact 5%
- 3. Language 10%
 - 3.1 Grammar and language use 5%
 - 3.2 Pronunciation 5%
- 4. Creativity 10%

การแข่งขันทักษะทักษะด้านภาษาอังกฤษ

กิจกรรมที่ : (7) Spelling Bee

กำหนดการแข่งขัน : วันที่ 23 ธันวาคม 2567 13.00 น. -16.00 น.

สถานที่ : ห้อง 33505 (ห้องแข่งขัน) อาคาร 33

ผู้ประสานงาน : อาจารย์มัชฌวาน นาคจัน 085-8240181
อ.ตรีณัฐ สุทธวิภาต 095-5583918

กติกาการแข่งขัน

Competition procedures and rules

1. Each university will submit a team of two first-year students.
2. Members from the same team can consult each other while competing. But each team cannot see the answers of the other team.
3. There are 3 rounds competition: 1st round (A2), 2nd round (B1), and final round (B2). All details are elaborated as follows:
 - 1st round (A2)
 - 3.1) The words will be pronounced twice from the A2 level; by then, each team has 10 seconds to write down their answer on the whiteboard and then show the answer to the judges after the times up.
 - 3.2) The judges will check the answers. Each team will be scored by the number of correct answers. Each correct answer will be worth 1 point. In total, competitors must write down 20 words to gather 20 points. If the competitors write the words incorrectly, those words will not be counted.
 - 2nd round (B1)
 - 3.3) The words will be pronounced twice from the B1 level; by then, each team has 10 seconds to write down their answer on the whiteboard and then show the answer to the judges after the times up.
 - 3.4) The judges will check the answers. Each team will be scored by the number of correct answers. Each correct answer will be worth 2 points. In total, competitors must write down 20 words to gather 40 points. If the competitors write the words incorrectly, those words will not be counted.
 - Final round (B2)
 - 3.5) The words will be pronounced twice from the B2 level; by then, each team has 10 seconds to spell out loud their answer before the times up. Each team must spell out 5 words by random which team will spell out first.
 - 3.6) The judges will check the answers. Each team will be scored by the number of correct answers. Each correct answer will be worth 3 points. In total, competitors

must spell out 5 words to gather 15 points. If the competitors spell the words incorrectly, those words will not be counted.

4. All scores from 1st round (A2), 2nd round (B1), and final round (B2) will be posted on the scoreboard. The team that obtains the highest scores wins the first place, the runner-up is the second place, and the third and fourth are placed respectively.
5. In case of having the same total scores, a sudden dead round will be completed. The sudden dead round is for the teams that have the same total scores in which the procedures, the rules, and the scoring method of the competition will be the same as the final round (B2).

เกณฑ์การตัดสิน 75 คะแนน

1. First round (A2) 20 คะแนน
2. Second round (B1) 40 คะแนน
3. Final round (B2) 15 คะแนน

การแข่งขันทักษะทักษะด้านสังคมศึกษา

กิจกรรมที่ : (8) การตอบปัญหาสารานุกรมไทย

กำหนดการแข่งขัน : วันที่ 23 ธันวาคม 2567 13.00-16.00

สถานที่ : ห้องแข่งขัน : ห้องประชุมคณะเทคโนโลยีสารสนเทศ ชั้น 1

ห้องเก็บตัว : ห้องจัดนิทรรศการ ชั้น 1

ผู้ประสานงาน : อาจารย์ ดร.นาถสุดา วงษ์บุญงาม 095-3595469

อาจารย์ ดร.พาริดา ร่มพฤษ์ 099-4948786

กติกาการแข่งขัน

1. มหาวิทยาลัยแต่ละแห่งส่งนักศึกษาเข้าแข่งขัน มหาวิทยาลัยละ 3 ทีม ทีมละ 3 คน รวมผู้เข้าแข่งขันจากทุกมหาวิทยาลัยจำนวน 12 ทีม ซึ่งผู้เป็นตัวแทนการแข่งขันต้องเป็นนักศึกษาระดับ 64-67 ของแต่ละมหาวิทยาลัยเท่านั้น

2. คณะกรรมการจาก 4 มหาวิทยาลัย จะตั้งคำถามพร้อมเฉลยในประเด็น ที่เกี่ยวข้องกับเนื้อหาจากหนังสือสารานุกรมไทย ฉบับส่งเสริมการเรียนรู้ดังนี้

- เล่ม 3 เรื่อง ลำดับมหากษัตริย์ไทย สังคมและวัฒนธรรมไทย
- เล่ม 5 เรื่อง การท่องเที่ยวเชิงนิเวศ
- เล่ม 6 เรื่อง ศิลปอาชีพ
- เล่ม 8 เรื่อง พระพุทธรูป
- เล่ม 9 เรื่อง บรรยากาศและการตรวจอากาศ
- เล่ม 20 เรื่อง หินเปลือกโลก, ซากดึกดำบรรพ์ในประเทศไทย
- เล่ม 21 เรื่อง สวนไทย
- เล่ม 22 เรื่อง ตาลปัตร พัดยศ

เรื่องละ 5 ข้อ รวมทั้งหมด 50 ข้อ ลักษณะของข้อคำถามเป็นคำถามแบบเขียนคำตอบโดยต้องระบุคำตอบและแหล่งของคำตอบ (เล่มและเลขหน้า)

3. คำถามต้องปิดผนึกไว้ในซองจดหมายสีขาวแบบซองจดหมายยาวทางราชการ

4. ซองคำถามจากทุกมหาวิทยาลัยจะถูกบรรจุในกล่องคำถามโดยคณะกรรมการแต่ละมหาวิทยาลัยจะเลือกคำถามด้วยวิธีการจับสลากหมายเลขจนครบจำนวน 30 ข้อ และข้อคำถามสำรอง จำนวน 3 ข้อ

5. คณะกรรมการเป็นผู้เลือกคำถามในแต่ละประเด็น รวม 30 ข้อ

6. เมื่อเริ่มแข่งขัน ไม่นานญาติให้เปลี่ยนตัว หรือสลับตัวผู้เข้าแข่งขัน

7. เมื่อเริ่มแข่งขันให้ผู้ดำเนินรายการอ่านข้อคำถามที่ละประเด็นจนครบ 10 ประเด็นใน 1 รอบ แล้วจึงกลับมาเขียนเริ่มประเด็นแรกใหม่ จนครบ 30 ข้อ

8. คำถามที่ถูกเลือก ผู้ดำเนินรายการจะเป็นผู้อ่านคำถามข้อละ 2 รอบ

9. ผู้ร่วมแข่งขันเขียนคำตอบลงกระดาษคำตอบที่กำหนด โดยมีเวลาคิด และเขียนตอบข้อละ 1 นาที

10. เมื่อหมดเวลาจะมีเจ้าหน้าที่เดินเก็บกระดาษคำตอบมาส่งที่คณะกรรมการดำเนินงานเพื่อตรวจคำตอบ

11. ผู้ดำเนินรายการเฉลยคำตอบ

12. เมื่อมีการเฉลยคำตอบ ผู้ที่ตอบถูกจะได้รับคะแนนข้อละ 1 คะแนน รวม 30 คะแนน

13. คำตอบที่สะกดไม่ถูกต้องตามหลักภาษา จะไม่นับคะแนนในกรณีที่ เป็นภาษาต่างประเทศให้เขียนคำตอบ เป็นภาษานั้น ๆ
14. เมื่อสิ้นสุดการตอบคำถามทั้ง 30 ข้อแล้ว ให้มีการรวมคะแนน กลุ่มที่ได้รับคะแนนสูงสุดเป็นผู้ชนะ โดย พิจารณาจากลำดับคะแนน
15. หากมีกลุ่มแข่งขันมีคะแนนเท่ากัน จะให้สิทธิ์ตอบคำถามสำรองอีก 3 ข้อเฉพาะกลุ่มแข่งขันที่มีคะแนน เสมอกันเท่านั้นโดยผู้ที่ตอบคำถามได้ถูกต้องและได้คะแนนมากกว่าเป็นผู้ชนะ
16. คำตัดสินของคณะกรรมการถือเป็นที่สุด
17. ผลการแข่งขัน จัดแบ่งรางวัลเป็น 2 ประเภท ดังนี้
 - รางวัลชนะเลิศอันดับที่ 1 อันดับที่ 2 อันดับที่ 3
 - รางวัลชมเชย 2 รางวัล

การแข่งขันทักษะทักษะด้านสังคมศึกษา

กิจกรรมที่ : (9) การประกวดมารยาทไทย

กำหนดการแข่งขัน : วันที่ 23 ธันวาคม 2567 9.00 –12.00

สถานที่ : ห้องแข่งขัน : ห้องประชุมคณะเทคโนโลยีสารสนเทศ ชั้น 1

ห้องเก็บตัว : ห้องจัดนิทรรศการ ชั้น 1

ผู้ประสานงาน : อาจารย์ ดร.จุฬาร ศิริรังสรรค์ 091-6261632

อาจารย์ ดร.ธีรศักดิ์ สุขสันติกมล 087-3242972

กติกาการแข่งขัน

1. การประกวดประเภทคู่ ชาย - หญิง ให้ส่งตัวแทนนักศึกษาเข้าประกวดมหาวิทยาลัยละ 2 คู่
2. ทำมารยาทใช้ตามแนวทางของสำนักงานคณะกรรมการวัฒนธรรมแห่งชาติ
3. ทำมารยาทที่ใช้ในการประกวด ประกอบไปด้วย
 - 3.1 การนั่ง ได้แก่ การนั่งตามลำพัง การนั่งต่อหน้าผู้ใหญ่ และการหมอบเฝ้า
 - 3.2 การยืน ได้แก่ การยืนตามลำพัง การยืนต่อหน้าผู้ใหญ่ การยืนในพิธี ต่าง ๆ และการยืนไม่เป็นพิธีการ
 - 3.3 การเดิน ได้แก่ การเดินในกรณีเกี่ยวกับสถาบันพระมหากษัตริย์ การเดินในพิธีทางศาสนา การเดินในพิธีต่างๆ การเดินผ่านผู้ใหญ่ การเดินนำหรือตามผู้ใหญ่ การเดินทั่วไป
 - 3.4 การแสดงความเคารพ ได้แก่ การไหว้ การกราบ การคำนับ
 - 3.5 การรับของและส่งของ ได้แก่ การทูลเกล้าถวายของ และการรับของพระราชทานของ การประเคนของแด่พระสงฆ์ การรับของจากผู้ใหญ่ การส่งของให้ผู้ใหญ่
4. การประกวดมี 2 รอบ ดังนี้
 - 4.1 การประกวดรอบแรก
 - 4.1.1 คณะกรรมการร่วมกันจับฉลากทำมารยาทบังคับ 3 ท่า และนำมาออกโจทย์สถานการณ์สมมติ 1 สถานการณ์ เพื่อใช้ในการประกวดรอบแรก
 - 4.2.2 ผู้เข้าประกวดเข้าห้องเก็บตัว เพื่อไม่ให้เห็นการแสดงบทบาทสมมติของผู้ที่ประกวดก่อน แล้วห้ามนำโทรศัพท์มือถือเข้าห้องเก็บตัว เมื่อประกวดเสร็จให้ผู้ประกวดทุกคนเข้าสู่ห้องเก็บตัวทันทีหลังลงจากเวที
 - 4.3.3 จากนั้นคณะกรรมการตัดสินคัดเลือกคู่ที่มีคะแนนสูงลำดับที่ 1 – 4 เข้าประกวดรอบสอง (จำนวน 4 คู่) คณะกรรมการดำเนินการประกวดอนุญาตให้ผู้ทีตรอบออกจากห้องเก็บตัวได้ ส่วนผู้ที่ผ่านรอบแรกให้อยู่ในห้องเก็บตัวต่อไป
 - 4.2 การประกวดรอบสอง
 - 4.2.1 คณะกรรมการร่วมกันจับฉลากทำมารยาทบังคับ 5 ท่า แล้วนำมาออกโจทย์สถานการณ์สมมติ 1 สถานการณ์ (ร่วมกันออกตั้งแต่ก่อนประกวดรอบแรก)
 - 4.2.2 ผู้เข้าประกวดทั้ง 4 คู่ ใช้สถานการณ์เดียวกันโดยมีการเก็บตัวผู้ประกวด เพื่อไม่ให้เห็นการแสดงบทบาทสมมติของผู้เข้าประกวดก่อน โดยเก็บตัวตั้งแต่รอบแรก ตามกติกาข้อ 4.1.2 และ 4.1.3
5. ผู้เข้าประกวดจับฉลากลำดับที่ประกวด โดยรอบแรกจับขณะลงทะเบียน ส่วนรอบสองให้จับก่อนประกวดรอบสอง ให้ทีมที่ผ่านรอบแรกส่งตัวแทนจับฉลากลำดับที่แข่งขัน

6. ผู้เข้าประกวดทั้งสองรอบให้เข้าประกวดตามลำดับ โดยให้อ่านสถานการณ์ก่อนขึ้นประกวด 2 นาที
7. ผู้เข้าประกวดจะต้องอยู่ในห้องเก็บตัวตลอดการประกวด เพื่อไม่ให้เห็นการแสดงบทบาทสมมติของผู้ที่ประกวดก่อน และห้ามนำโทรศัพท์มือถือเข้าห้องเก็บตัว จะออกจากห้องเก็บตัวได้ต่อเมื่อคณะกรรมการดำเนินการประกวดอนุญาต
8. เมื่อประกวดเสร็จ กรรมการตัดสินให้ข้อเสนอแนะ และการตัดสินของคณะกรรมการถือเป็นที่สุด
9. ผลการแข่งขัน จัดแบ่งรางวัลเป็น 2 ประเภท ดังนี้
 - รางวัลชนะเลิศอันดับที่ 1 อันดับที่ 2 อันดับที่ 3
 - รางวัลชมเชย 1 รางวัล

เกณฑ์การตัดสิน รวม 100 คะแนน

- | | |
|--------------------------------|----------|
| - ความถูกต้องของท่าทาง | 40 คะแนน |
| - การแสดงออกทางสีหน้าและท่าทาง | 20 คะแนน |
| - ความต่อเนื่องโดยธรรมชาติ | 20 คะแนน |
| - ความพร้อมเพรียง | 20 คะแนน |

การแข่งขันทักษะทักษะด้านสังคมศึกษา

กิจกรรมที่ : (10) การออกแบบกิจกรรมการเรียนรู้สังคมศึกษา

กำหนดการแข่งขัน : วันที่ 23 ธันวาคม 2567 9.00-16.00

สถานที่ : ห้องนำเสนอ ได้แก่ 26505

ห้องเขียนแผนฯ และเก็บตัวผู้แข่งขัน ได้แก่ 26504

ห้องกรรมการ และคณะกรรมการ ได้แก่ 26506

ผู้ประสานงาน : อาจารย์รุ่งอรุณ ปิยะฤทธิ์ 085-8812878

ผู้ช่วยศาสตราจารย์ ดร.ประสิทธิ์ คำพล 081-6755987

กติกาการแข่งขัน

1. การแข่งขันประเภททีม ๆ ละ 3 คน ผู้เข้าแข่งขันต้องเป็นนักศึกษาที่กำลังศึกษาอยู่ในมหาวิทยาลัยราชภัฏกลุ่มภูมิภาคตะวันตก ภาคปกติโดยไม่จำกัดชั้นปี
2. มหาวิทยาลัยราชภัฏกลุ่มภูมิภาคตะวันตกทั้ง 4 แห่ง สามารถส่งนักศึกษาเข้าแข่งขัน มหาวิทยาลัยละ 1 ทีม
3. คณะกรรมการตัดสินเป็นตัวแทนจากมหาวิทยาลัยทั้ง 4 แห่ง มหาวิทยาลัยละ 1 คน โดยก่อนเริ่มการแข่งขัน คณะกรรมการจะร่วมกันประชุมเพื่อจับสลากมาตรฐานการเรียนรู้ และตัวชี้วัดจากหลักสูตรแกนกลาง การศึกษาขั้นพื้นฐาน พุทธศักราช 2551 (รวมทั้งหลักสูตรที่มีการปรับปรุง พ.ศ. 2560) เพื่อใช้ในการแข่งขัน
4. เมื่อเริ่มการแข่งขัน นักศึกษาแต่ละทีมรับมาตรฐานการเรียนรู้ ตัวชี้วัด สารการเรียนรู้แกนกลาง และเนื้อหา พอสั่งเซปจากคณะกรรมการ และเริ่มเขียนแผนการจัดการเรียนรู้
5. ผู้แข่งขันแต่ละทีมมีเวลาออกแบบกิจกรรมการเรียนรู้ 2 ชั่วโมง 30 นาที ซึ่งรวมถึงการเตรียมนำเสนอต่อ คณะกรรมการ โดยทุกมหาวิทยาลัยเตรียมคอมพิวเตอร์ อุปกรณ์ การเขียนมาเอง โดยเจ้าภาพจะเตรียม เครื่องพิมพ์ให้ผู้เข้าแข่งขัน
6. เมื่อครบกำหนดเวลาการแข่งขัน ให้เข้าแข่งขันแต่ละทีมบันทึกผลงานเป็นไฟล์ pdf. และพิมพ์เอกสารเพื่อให้ คณะกรรมการตัดสินตรวจให้คะแนน
7. สำหรับการนำเสนอ ให้ผู้เข้าแข่งขันแต่ละทีมจับสลากเพื่อจัดลำดับการนำเสนอ โดยให้เวลานำเสนอทีมละ 10 นาที และตอบคำถามคณะกรรมการทีมละ 10 นาที
8. เมื่อผู้เข้าร่วมการแข่งขันนำเสนอครบทุกทีม คณะกรรมการนำคะแนนที่ได้จากการประเมินแผนการจัดการ เรียนรู้ และคะแนนที่ได้จากการนำเสนอมารวมกันเพื่อหาค่าเฉลี่ยเพื่อตัดสินผลการแข่งขัน
9. ผลการแข่งขัน จัดแบ่งรางวัลเป็น 2 ประเภท ดังนี้ รางวัลชนะเลิศอันดับที่ 1 อันดับที่ 2 อันดับที่ 3 รางวัล ชมเชย 1 รางวัล

การแข่งขันทักษะทักษะด้านรัฐประศาสนศาสตร์และนิติศาสตร์

กิจกรรมที่ : (11) การแข่งขันตอบคำถามด้านรัฐประศาสนศาสตร์

กำหนดการแข่งขัน : วันที่ 23 ธันวาคม 2567 9.00-12.00

สถานที่ : ห้อง 29408 คณะพยาบาลศาสตร์และวิทยาการสุขภาพ

ผู้ประสานงาน : อาจารย์ ดร.เสาวลักษณ์ วิบุรณกาล 089-2425763

อาจารย์ ดร.ตรุณี ทิพย์ปลุก 089-2625335

กติกาการแข่งขัน

1. (นับเหรียญ) กิจกรรมการแข่งขันตอบคำถามทางด้านรัฐประศาสนศาสตร์ แต่ละมหาวิทยาลัยส่งรายชื่อนักศึกษาที่กำลังศึกษาอยู่ในสาขาวิชารัฐประศาสนศาสตร์ภาคปกติ
2. กิจกรรมการแข่งขันตอบคำถามทางด้านรัฐประศาสนศาสตร์ จะเป็นคำถามแบบปรนัยจำนวน 20 ข้อ ซึ่งแต่ละมหาวิทยาลัยออกข้อสอบจริงมหาวิทยาลัยละ 5 ข้อ และข้อสอบสำรองมหาวิทยาลัยละ 5 ข้อ (ข้อละ 4 ตัวเลือก ได้แก่ ก, ข, ค, ง) โดยมีขอบเขตเนื้อหาประกอบด้วย
 - 2.1 ความรู้เบื้องต้นทางรัฐประศาสนศาสตร์ ชื่อหนังสือ “ความรู้เบื้องต้นเกี่ยวกับรัฐประศาสนศาสตร์” ชื่อผู้แต่ง รศ.ดร.เรืองวิทย์ เกษสุวรรณ พิมพ์ครั้งที่ 1
 - 2.2 ทฤษฎีองค์การ ชื่อหนังสือ “ทฤษฎีองค์การสาธารณะ” ชื่อผู้แต่ง พิทยา บวรวัฒนา พิมพ์ครั้งที่ 16
3. ใช้เวลา 1.30 นาที ในการตอบคำถามแต่ละข้อ

การแข่งขันทักษะทักษะด้านรัฐประศาสนศาสตร์และนิติศาสตร์

กิจกรรมที่ : (12) การแข่งขันแสดงวิสัยทัศน์ทางรัฐประศาสนศาสตร์

กำหนดการแข่งขัน : วันที่ 23 ธันวาคม 2567 13.00-16.00

สถานที่ : ห้องประชุมเสนาะ กลิ่นงาม คณะพยาบาลศาสตร์และวิทยาการสุขภาพ

ผู้ประสานงาน : อาจารย์ ดร.อภิรัตน์ อุดมทรัพย์ 081-8504317

อาจารย์ ดร.دنุสรณ์ กาญจนวงศ์ 081-3767436

กติกาการแข่งขัน

1. (นับเหรียญ) กิจกรรมการแสดงวิสัยทัศน์ทางรัฐประศาสนศาสตร์ แต่ละมหาวิทยาลัยส่งรายชื่อนักศึกษาที่กำลังศึกษาอยู่ในสาขาวิชารัฐประศาสนศาสตร์ภาคปกติ
2. กิจกรรมการแสดงวิสัยทัศน์ทางรัฐประศาสนศาสตร์ หัวข้อ “การจัดการเรียนรู้แบบบูรณาการทางรัฐประศาสนศาสตร์ ” ให้นักศึกษานำเสนอทีละไม่เกิน 5 คน
3. การนำเสนอให้ใช้เวลาไม่เกิน 15 นาที ในการแสดงวิสัยทัศน์
4. นำเสนอเนื้อหาสาระที่ครอบคลุมถึงการจัดการเรียนรู้แบบบูรณาการทางรัฐประศาสนศาสตร์
 - 4.1 นำเสนอถึงแนวทาง/รูปแบบ “การจัดการเรียนรู้แบบบูรณาการทางรัฐประศาสนศาสตร์
 - 4.2 นำเสนอถึงกระบวนการจัดการเรียนรู้แบบบูรณาการที่เชื่อมโยงทางด้านรัฐประศาสนศาสตร์
5. ทักษะความสามารถในการนำเสนอข้อมูล
 - 5.1 รูปแบบในการนำเสนอ
 - 5.2 บุคลิกภาพและการแสดงออก
 - 5.3 ความพร้อมในการนำเสนอ
6. การรักษาเวลาในการนำเสนอ

การแข่งขันทักษะทักษะด้านรัฐประศาสนศาสตร์และนิติศาสตร์

กิจกรรมที่ : (13) การตอบคำถามด้านนิติศาสตร์

กำหนดการแข่งขัน : วันที่ 23 ธันวาคม 2567 09.00 - 12.30

สถานที่ : ห้อง 29508 คณะพยาบาลศาสตร์และวิทยาการสุขภาพ

ผู้ประสานงาน : อาจารย์ วันรัต รื่นบุญ 061-1423996

อาจารย์ ดร.พีรพล สิมมา 095-7941367

กติกาการแข่งขัน

1. คำถามประกอบด้วย

- 1.1 ประมวลกฎหมายแพ่งและพาณิชย์
- 1.2 ประมวลกฎหมายอาญา
- 1.3 ประมวลกฎหมายวิธีพิจารณาความแพ่ง
- 1.4 ประมวลกฎหมายวิธีพิจารณาความอาญา

2. ในการแข่งขัน ห้ามมิให้ผู้เข้าแข่งขันใช้ตำรา ตัวย่อกฎหมาย หรือเอกสารอื่นใด และให้ปิดเครื่องมือสื่อสารทุกชนิด ตลอดจนห้ามติดต่อสื่อสารใด ๆ กับบุคคลภายนอกที่มีผู้เข้าร่วมการแข่งขัน เว้นแต่จะได้รับอนุญาตจากกรรมการตัดสิน ทีมที่ฝ่าฝืนจะถูกปรับแพ้และต้องออกจากการแข่งขันทันที

3. คำถามต้องปิดผนึกไว้โดยระบุหมวดวิชาและเลขข้อไว้ที่หน้าของเท่านั้น (กฎหมายแพ่งและพาณิชย์ ข้อ 1 และข้อ 2, กฎหมายอาญา ข้อ 3 และข้อ 4, กฎหมายวิธีพิจารณาความแพ่ง ข้อ 5 และข้อ 6, กฎหมายวิธีพิจารณาความอาญา ข้อ 7 และข้อ 8)

4. คณะกรรมการเป็นผู้เลือกคำถาม จำนวน 16 ข้อ จาก 4 มหาวิทยาลัย มหาวิทยาลัยละ 4 คำถาม โดยแต่ละมหาวิทยาลัยส่งคำถามหมวดวิชาละ 2 ข้อ รวมทั้งสิ้น 8 ข้อต่อมหาวิทยาลัยกำหนดให้ใช้ตัวอักษร TAHOMA ขนาด 24 ในกรอบ Power point ปกติแนวนอน โดยโจทย์คำถามแต่ละข้อให้มีความยาวของคำถามไม่เกิน 6 บรรทัด และคำตอบแต่ละตัวเลือก (ก. ข. ค. ง.) ให้มีความยาวของคำตอบไม่เกิน 2 บรรทัด โดยของคำถามของทุกมหาวิทยาลัยในแต่ละข้อต้องบรรจุชุดคำถามจำนวน 9 ชุด โดยต้องพับครึ่งจำนวน 8 ชุด

5. เมื่อได้รับกระดาษคำถาม ผู้เข้าแข่งขันจะสามารถเปิดกระดาษคำถามได้ต่อเมื่อกรรมการอ่านโจทย์คำถามเรียบร้อยแล้วเมื่อเปิดกระดาษคำถาม ทีมผู้เข้าแข่งขันแต่ละทีมต้องเขียนชื่อทีมของตนและหมายเลขลำดับข้อลงในกระดาษคำถามนั้น และทำเครื่องหมาย (X) เลือกคำตอบที่ถูกต้องเพียงข้อเดียวทีมใดไม่ปฏิบัติตามถือว่าทีมนั้นสละสิทธิ์ในการตอบคำถามข้อนั้น

6. ทีมที่เข้าแข่งขันต้องเลือกคำตอบที่ถูกต้องที่สุดภายในระยะเวลา 45 วินาที โดยจะเริ่มจับเวลาเมื่อผู้ดำเนินรายการอ่านคำถามจบและให้สัญญาณจับเวลา

7. ก่อนหมดเวลาทำคำตอบ 10 วินาที ผู้ดำเนินรายการจะให้สัญญาณ 1 ครั้ง และเมื่อหมดเวลาตอบคำถามจะมีเจ้าหน้าที่เดินเก็บกระดาษคำตอบ และนำส่งคณะกรรมการเพื่อตรวจคำตอบ โดยใช้วิธีขานคำตอบของแต่ละทีมจนครบทุกทีม

8. คณะกรรมการทำการเฉลยคำตอบ ทีมที่ตอบคำถามถูกต้อง จะได้รับคะแนน 1 คะแนน หากมีปัญหาหรือข้อโต้แย้งเกี่ยวกับคำถามและคำตอบ ให้คณะกรรมการวินิจฉัยและให้ถือว่าข้อวินิจฉัยของกรรมการเป็นที่สุด

9. ผู้เข้าร่วมแข่งขัน หรือ ผู้ควบคุมทีม มีสิทธิแสดงความคิดเห็น ข้อโต้แย้ง อุทธรณ์ หรือขอให้อธิบายคำตอบ และเหตุผลที่เกี่ยวข้องกับคำถาม หรือคำตัดสินของคณะกรรมการ โดยสามารถกระทำได้หลังจากเฉลยคำตอบ แต่ก่อนที่จะมีการเริ่มต้นแข่งขันในคำถามต่อไป หรือหลังจากประกาศคำตัดสินของคณะกรรมการในทันทีแล้วแต่กรณี มิฉะนั้นถือว่าไม่ติดใจ และเมื่อได้ข้อยุติในการอุทธรณ์หรือโต้แย้งดังกล่าวแล้ว จึงจะดำเนินการแข่งขันในข้อต่อไป
10. คำถามที่จะใช้ในการแข่งขัน จะต้องเป็นข้อที่ยุติจากตัวบท หรือคำพิพากษาศาลฎีกาหากเป็นกรณีนำข้อเท็จจริงตามคำพิพากษาศาลฎีกามาตั้งเป็นคำถาม คำพิพากษาศาลฎีกานั้นจะต้องเป็นเรื่องที่ยุติในปัจจุบันแล้ว โดยพึงหลีกเลี่ยงการนำความเห็นทางกฎหมายที่อาจตีความได้หลายนัยมาใช้เป็นฐานในการตั้งเป็นคำถาม หากคำถามใดมีความผิดพลาดให้ถือว่าคำถามนั้นเป็นโมฆะ และให้แต่ละทีมได้รับ 1 คะแนนสำหรับคำถามข้อดังกล่าว
11. เมื่อสิ้นสุดคำถามทั้ง 16 ข้อแล้วให้รวมคะแนน ทีมที่ได้คะแนนสูงสุดจะได้รางวัลชนะเลิศ ทีมที่ได้คะแนนสูงสุดลำดับถัดมาจะได้รางวัลรองชนะเลิศอันดับที่ 1 และรองชนะเลิศอันดับที่ 2 ตามลำดับ
12. กรณีที่มีทีมได้คะแนนสูงสุดเท่ากัน ให้ทำการแข่งขันต่อเฉพาะทีมที่คะแนนสูงสุดเท่ากันนั้นด้วยคำถามสำรองซึ่งทำการเลือกจากคำถามของมหาวิทยาลัยอื่นที่มีคู่แข่งขันที่คะแนนเท่ากัน สลับเปลี่ยนคำถามกันโดยทำการแข่งขันทีละ 1 ข้อ จนกว่าจะได้ผู้ชนะ และได้ทีมที่ได้รับรางวัลตามที่กำหนด
13. กรณีที่คำถามสำรองถูกใช้หมดสิ้น แต่ยังมีอาจหาทีมที่ชนะเลิศ รองชนะเลิศอันดับที่ 1 และรองชนะเลิศอันดับที่ 2 ได้ครบถ้วน ให้ทีมที่ได้คะแนนเท่ากันครองตำแหน่งร่วมกัน
14. ทีมผู้เข้าร่วมการแข่งขันจะต้องมายังสถานที่แข่งขันก่อนเวลาเริ่มต้น เพื่อรายงานตัวและเข้าร่วมการแข่งขัน กรณีมีเหตุสุดวิสัย อาจารย์ผู้ควบคุมทีมจะต้องแจ้งต่อกรรมการทราบโดยไม่ชักช้า
15. กรณีทีมใดทีมหนึ่ง หรือหลายทีมมาไม่ทันเวลาเริ่มการแข่งขันให้รอการแข่งขันไว้จนกว่าจะมาครบทุกทีม แต่หากล่วงเลยเวลาการแข่งขันตามที่กำหนดไว้เดิมเป็นเวลากว่า 30 นาทีแล้วและคณะกรรมการไม่ได้รับแจ้งเหตุสุดวิสัยจากอาจารย์ผู้ควบคุมทีม ให้คณะกรรมการมีอำนาจพิจารณาตัดสิทธิการเข้าร่วมการแข่งขันได้ คำวินิจฉัยของคณะกรรมการเป็นที่สิ้นสุด
16. ในกรณีที่พบปัญหา หรือเหตุขัดข้องอื่นใดนอกเหนือจากที่ปรากฏตามกติกาการแข่งขันข้างต้นนี้ให้การพิจารณาและการตัดสินของคณะกรรมการเป็นที่สิ้นสุด
17. กติกาการเลือกชุดคำถามเริ่มต้นนั้น ให้ประธานเป็นผู้จับสลากเลือก โดยสลากจะประกอบไปด้วย 4 มหาวิทยาลัย เมื่อเปิดสลากได้มหาวิทยาลัยใดจะใช้ชุดคำถามของมหาวิทยาลัยนั้นเป็นชุดแรก โดยให้คณะกรรมการของมหาวิทยาลัยนั้นเป็นผู้จับสลากชุดคำถามที่เตรียมมาให้กับผู้แข่งขัน 1 ชุด (ซึ่งสลากนั้นผู้ดำเนินงานได้จัดเตรียมไว้ให้คณะกรรมการแล้ว) จากนั้นเลือกใช้ชุดคำถามเวียนจนครบทั้ง 4 มหาวิทยาลัย ตามลำดับ พ.จ.น.ก. เมื่อเวียนครบทั้ง 4 มหาวิทยาลัยแล้วจะทำการจับสลากเลือกชุดคำถามใหม่อีกครั้งหนึ่ง ทั้งนี้เพื่อความเสมอภาคของทุกมหาวิทยาลัย

การแข่งขันทักษะทักษะด้านการโรงแรมและการท่องเที่ยว

กิจกรรมที่ : (14) การปฏิบัติการทักษะมัคคุเทศก์ (ภาคภาษาไทย)

กำหนดการแข่งขัน : วันที่ 23 ธันวาคม 2567 9.00 เป็นต้นไป

สถานที่ : ห้อง พรีพรีศรีราชภัฏ ชั้น 1 อาคาร 23

ผู้ประสานงาน : อาจารย์ดร.มลทิชา โอชาวะ 090-8869418

กติกาการแข่งขัน

คุณสมบัติผู้เข้าแข่งขัน

1. เป็นการแข่งขันประเภทบุคคล แต่ละมหาวิทยาลัยส่งได้ไม่เกิน 3 คน
2. ผู้เข้าแข่งขันแต่งกายด้วยชุดนักศึกษา
3. ผู้เข้าแข่งขันจะถูกจัดลำดับแข่งขันโดยการจับสลาก
4. ผู้เข้าแข่งขันจะต้องลงทะเบียนเข้าร่วมการแข่งขัน ณ จุดลงทะเบียนหน้าห้องพรีพรีศรีราชภัฏ ตึก 23 คณะมนุษยศาสตร์และสังคมศาสตร์ เวลา 08.00 – 09.00 น. เริ่มการแข่งขันเวลา 09.00 – 12.00 น.
5. ผู้เข้าแข่งขันจะมีเวลาในการบรรยายคนละ 8 นาที

เกณฑ์การให้คะแนน

1. แนวคิดสร้างสรรค์ เนื้อหา และคุณภาพของผลงานมีความสอดคล้องกับหัวข้อ “นำเที่ยวผ่าน การส่งเสริม Soft Power การท่องเที่ยวในชุมชน” โดยเริ่มตั้งแต่ชุมชนในระดับอำเภอลงมา 20 คะแนน
 2. ความถูกต้องและความเหมาะสมในการใช้ภาษา 10 คะแนน
 3. ความถูกต้องของข้อมูลแหล่งท่องเที่ยว วัฒนธรรม หรือกิจกรรมการท่องเที่ยวที่น่าเสนอ 10 คะแนน
 4. บุคลิกภาพของผู้นำเสนอ 10 คะแนน
 5. ทักษะการนำเสนอข้อมูลแบบมัคคุเทศก์ 30 คะแนน
 6. การควบคุมเวลา 10 คะแนน
 7. การตอบคำถามจากกรรมการ 10 คะแนน
- รวม 100 คะแนน

คณะกรรมการตัดสิน

1. มัคคุเทศก์อาชีพ
2. ผู้ประกอบการนำเที่ยว
3. ตัวแทนภาครัฐ/เอกชนด้านการท่องเที่ยว

หมายเหตุ : ขอให้ส่งข้อมูลเพื่อตรวจสอบความถูกต้องของเนื้อหาภายในวันที่ 19 ธันวาคม 2567 โดยส่งอีเมลล์ถึงท่านกรรมการการ โดยทางทีมงานจะแจ้งอีกครั้ง หรือ สามารถนำเอกสารที่มาส่งโดยปิดผนึกซองเรียบร้อย ตอนลงทะเบียน

การแข่งขันทักษะทักษะด้านการโรงแรมและการท่องเที่ยว

กิจกรรมที่ : (15) มัคคุเทศก์นำเที่ยว (ภาคภาษาอังกฤษ) หัวข้อ การเที่ยวผ่านการส่งเสริม Soft Power การท่องเที่ยวในชุมชน

กำหนดการแข่งขัน : วันที่ 23 ธันวาคม 2567 13.00 เป็นต้นไป

สถานที่ : ห้อง พิธีศรีราชภัฏ ชั้น 1 อาคาร 23

ผู้ประสานงาน : รศ.ดร.พิมพ์ระวี โรจน์รุ่งสัจย์ 062-6287955

กติกาการแข่งขัน

1. เป็นการแข่งขันประเภทบุคคล แต่ละมหาวิทยาลัยส่งได้ไม่เกิน 3 คน สำรอง 1 คน
2. ผู้เข้าแข่งขันแต่งกายด้วยชุดนักศึกษา
3. ผู้เข้าแข่งขันจะถูกจัดลำดับแข่งขันโดยการจับสลาก
4. ผู้เข้าแข่งขันจะต้องลงทะเบียนเข้าร่วมการแข่งขัน ณ จุดลงทะเบียน หน้าห้องแข่งขัน พิธีศรีราชภัฏ ชั้น 1 ตึก 23 คณะมนุษยศาสตร์และสังคมศาสตร์ เวลา 08.00 – 09.00 น. เริ่มการแข่งขันเวลา 13.00 – 16.00 น.
5. ผู้เข้าแข่งขันจะมีเวลาในการบรรยายคนละ 8 นาที

เกณฑ์การให้คะแนน

1. แนวคิดสร้างสรรค์ เนื้อหา และคุณภาพของผลงานมีความสอดคล้องกับหัวข้อ “Charm of Community Soft Power” โดยเริ่มตั้งแต่ชุมชนในระดับอำเภอลงมา 20 คะแนน
 2. ความถูกต้องและความเหมาะสมในการใช้ภาษา 10 คะแนน
 3. ความถูกต้องของข้อมูลแหล่งท่องเที่ยว วัฒนธรรม หรือกิจกรรมการท่องเที่ยวที่น่าเสนอ 10 คะแนน
 4. บุคลิกภาพของผู้นำเสนอ 10 คะแนน
 5. ทักษะการนำเสนอข้อมูลแบบมัคคุเทศก์ 30 คะแนน
 6. การควบคุมเวลา 10 คะแนน
 7. ภาพ เนื้อหาการนำเสนอ (Power Point) 10 คะแนน
- รวม 100 คะแนน

คณะกรรมการตัดสิน

1. มัคคุเทศก์อาชีพ
2. ผู้ประกอบการนำเที่ยว
3. ตัวแทนภาครัฐ/เอกชนด้านการท่องเที่ยว

หมายเหตุ : ขอให้ส่งข้อมูลเพื่อตรวจสอบความถูกต้องของเนื้อหาภายในวันที่ 19 ธันวาคม 2567 โดยส่งอีเมลล์ถึงท่านกรรมการการ โดยทางที่งานจะแจ้งอีกครั้ง หรือ สามารถนำเอกสารที่มาส่งโดยปิดผนึกของเรียบร้อย ตอนลงทะเบียน

การแข่งขันทักษะทักษะด้านการโรงแรมและการท่องเที่ยว

กิจกรรมที่ : (16) ทักษะการจัดโต๊ะอาหารสากล

กำหนดการแข่งขัน : วันที่ 23 ธันวาคม 2567 10.00-12.00

สถานที่ : ห้องจัดนิทรรศการ Royal Coast ชั้น 1 อาคาร 23 คณะมนุษยศาสตร์และสังคมศาสตร์

ผู้ประสานงาน : ผศ.ณัฐวุฒิ สุวรรณช่าง 081-4254318

อ.ณัฐกานต์ ผาจันทร์ 093-3287922

กติกาการแข่งขัน

1. การแข่งขันประเภททีม ทีมละ 3 คน มหาวิทยาลัยละ 1 ทีม แต่งกายชุดนักศึกษา หรือเครื่องแบบของสาขาวิชา หรือมหาวิทยาลัย (นับคะแนนรวมเป็นทีม)

2. รูปแบบทักษะที่ใช้ในการแข่งขัน มี 3 ทักษะ ใช้เวลารวม 45 นาที ได้แก่

ทักษะที่ 1 การตกแต่งผ้าระบายรอบโต๊ะ (ไม่กำหนดลายจับจีบผ้า)

ทักษะที่ 2 การพับผ้าเช็ดปาก สำหรับจัดวางบนโต๊ะอาหาร

ทักษะที่ 3 การจัดโต๊ะอาหารสากล สำหรับ 2 ที่ ซึ่งสอดคล้องกับรายการอาหารที่ผู้เข้าแข่งขัน

แต่ละทีมกำหนดขึ้นในหัวข้อ (Theme) Soft Power

3. ผู้เข้าแข่งขัน นำเสนอรูปแบบการจัดโต๊ะอาหารต่อคณะกรรมการทีมละไม่เกิน 5 นาที

4. ผู้เข้าแข่งขันจะต้องลงทะเบียนเข้าร่วมการแข่งขัน ณ จุดลงทะเบียนหน้าห้อง Royal coast ชั้น 1

ตึก 23 คณะมนุษยศาสตร์และสังคมศาสตร์

เกณฑ์การตัดสิน (รวม 100 คะแนน)

1. ความถูกต้องของการจัดวางอุปกรณ์	20	คะแนน
2. ความสวยงามและความสะอาด	20	คะแนน
3. บุคลิกภาพของผู้เข้าแข่งขัน	20	คะแนน
4. ความคิดสร้างสรรค์	20	คะแนน
5. ความตรงต่อเวลา	10	คะแนน
6. การนำเสนอ	10	คะแนน

อุปกรณ์ที่มหาวิทยาลัยเจ้าภาพจัดเตรียมไว้ให้

1. โต๊ะสี่เหลี่ยมจัตุรัส ขนาด 75x75 ซม. สูง 75 ซม. (รอยืนยันขนาด)

2. โต๊ะวางอุปกรณ์การแข่งขัน

หมายเหตุ ผู้เข้าแข่งขันแต่ละมหาวิทยาลัยต้องจัดเตรียมผ้าปูโต๊ะ ผ้าระบายรอบโต๊ะ ผ้าเช็ดปาก อุปกรณ์การจัดโต๊ะอาหาร และอุปกรณ์อื่น ๆ มาตกแต่งบนโต๊ะอาหารตามหัวข้อที่กำหนด

คณะกรรมการตัดสิน

1. ผู้ทรงคุณวุฒิจากสถานประกอบการโรงแรมไทย
2. ผู้ทรงคุณวุฒิด้านการจัด Chef Table
3. ผู้ทรงคุณวุฒิด้านการท่องเที่ยวและการโรงแรม

การแข่งขันทักษะทักษะด้านการโรงแรมและการท่องเที่ยว

กิจกรรมที่ : (17) การแข่งขันตอบปัญหาแหล่งท่องเที่ยว

กำหนดการแข่งขัน : วันที่ 23 ธันวาคม 2567 13.00-16.00

สถานที่ : ห้อง 26603 ชั้น 6 คณะเทคโนโลยีสารสนเทศ

ผู้ประสานงาน : อาจารย์ ดร.มธุรส ปราบไพรี 090-9930321

คุณสมบัติผู้เข้าแข่งขัน

1. ผู้เข้าแข่งขันต้องเป็นนักศึกษาที่กำลังศึกษาในสาขาวิชาการท่องเที่ยว การโรงแรม หรือการบริการ ชั้นปีที่ 1 ถึง ปีที่ 4
2. แต่ละมหาวิทยาลัยสามารถส่งนักศึกษาเข้าร่วมการแข่งขันได้ทีละ 2 คน และไม่เกิน 3 ทีม (คณะชั้นปีได้)

กติกาการแข่งขัน

1. ทุกทีมที่เข้าร่วมการแข่งขันต้องรายงานตัวพร้อมกัน ณ จุดลงทะเบียน หน้าห้อง 26603 ชั้น 6 คณะเทคโนโลยีสารสนเทศ เวลา 08.00 – 09.00 น. เริ่มการแข่งขันตั้งแต่เวลา 13.00 - 16.00 น. ห้อง 26603 ชั้น 6 คณะเทคโนโลยีสารสนเทศ
2. ตอบคำถามจากข้อคำถามที่ได้รับการพิจารณาจากคณะกรรมการกลาง (โดยเป็นข้อคำถามแบบเลือกตอบ 4 ตัวเลือก) ซึ่งเนื้อหาข้อคำถามเป็นเนื้อหาภาพถ่ายแหล่งท่องเที่ยวและข้อคำถาม แหล่งท่องเที่ยว หัวข้อ “แหล่งท่องเที่ยวทางธรรมชาติใน 77 จังหวัดของประเทศไทย”
3. ผู้เข้าแข่งขันจะตอบคำถามจนครบ 2 ชุด (ชุดละ 10 ข้อ) รวม 20 ข้อ คณะกรรมการพิจารณาตัดสินจากผลคะแนนที่ได้จากมากไปหาน้อย
4. ผู้เข้าแข่งขันมีเวลาในการตอบคำถามข้อละ 20 วินาที หลังจากคณะกรรมการอ่านข้อคำถามจบลง
5. หากลำดับที่ 1, 2 หรือ 3 มีผลคะแนนเท่ากัน ให้ใช้ชุดคำถามสำรอง จำนวน 5 คำถาม เป็นคำถามการตัดสินในแต่ละลำดับ
6. หากหมดข้อคำถามแล้วยังพบว่ามีผลคะแนนเท่ากันให้คณะกรรมการเป็นผู้ถามคำถามด้วยวาจาเพื่อคัดเลือกผู้ชนะเลิศใน ลำดับต่อไป
7. ส่งไฟล์คำถาม (PPT) ในวันที่จัดการแข่งขัน โดยมีคณะกรรมการกลางรับผิดชอบในการรวบรวมข้อคำถาม

คณะกรรมการตัดสิน

1. ตัวแทนจากสำนักงานท่องเที่ยวและกีฬาจังหวัดเพชรบุรี
2. ผู้ประกอบการธุรกิจนำเที่ยว
3. อาจารย์จากมหาวิทยาลัยเทคโนโลยีราชมงคลหัวหินหรือวิทยาลัยอาชีวศึกษาเพชรบุรี

การแข่งขันทักษะทักษะด้านการโรงแรมและการท่องเที่ยว

กิจกรรมที่ : (18) ประกวดประมุขสิทธิ์ หัวข้อ International Fair and Exhibition :

Gastronome Tourism Destination

กำหนดการแข่งขัน : วันที่ 23 ธันวาคม 2567 9.00 – 13.00

สถานที่ : วิทยาลัยนวัตกรรมการอาหารและอุตสาหกรรมบริการ

ผู้ประสานงาน : อาจารย์ธนากร ทังเรือง 084-7548014

กำหนดการ

08.00 - 09.00 น.	ลงทะเบียนผู้เข้าร่วมการแข่งขัน
09.00 – 09.30 น.	ประชุมชี้แจงกติกาการแข่งขัน โดย คณะกรรมการผู้จัดการแข่งขัน
09.30 – 11.30 น.	การนำเสนอรูปแบบการจัดงาน ภายใต้หัวข้อ"International Fair & Exhibition: Gastronomy Tourism Destination"
11.30 – 12.00 น.	ประกาศผลการแข่งขัน มอบรางวัล และพิธีปิด

กติกาการแข่งขัน

1. นักศึกษาผู้เข้าร่วมการแข่งขันเป็นทีม ทีมละ 3 คน
2. นักศึกษาผู้เข้าร่วมการแข่งขันเป็นทีมจะต้องนำเสนอด้วย Power Point เวลาการนำเสนอไม่เกิน 20 นาที (การนำเสนอแบบ Bilingual) และการถามตอบจากคณะกรรมการ ไม่เกิน 20 นาที (รวมเวลา 40 นาที/ทีม)
3. การแข่งขันนำเสนอรูปแบบการจัดงานภายใต้หัวข้อ “International Fair & Exhibition: Gastronomy Tourism Destination” โดยมีเมนูอาหารน้ำตาล/เกลือ หรือความหวาน/ความเค็มต่ำ
4. นักศึกษาผู้เข้าร่วมการแข่งขันเป็นทีมสามารถแสดงศักยภาพและความคิดสร้างสรรค์อย่างมีคุณธรรม
5. การพิจารณาตัดสินทีมผู้ชนะในการแข่งขันจากคณะกรรมการถือเป็นที่สุด

เกณฑ์การตัดสิน

1. การเตรียมข้อเสนอสำหรับการแข่งขันนำเสนอรูปแบบการจัดงานความถูกต้องของหลักการ (20 คะแนน)
2. ความคิดสร้างสรรค์และความตื่นตาตื่นใจ (20 คะแนน)
3. การนำเสนอและการทำงานเป็นทีม (20 คะแนน)
4. ความเป็นไปได้ในการบริหารจัดการงานให้ประสบความสำเร็จ (20 คะแนน)
5. ปฏิภาณความสามารถในการถามตอบและการแก้ไขปัญหาเฉพาะหน้า (20 คะแนน)

กรรมการตัดสิน

ผู้เชี่ยวชาญในอุตสาหกรรมไมซ์ จำนวน 3 คน

การแข่งขันทักษะทักษะด้านภาษาไทย

กิจกรรมที่ : (19) ประกวดผลิตสื่อการเรียนรู้วิชาภาษาไทย

กำหนดการแข่งขัน : วันที่ 23 ธันวาคม 2567 09.00 น. - 14.00 น.

สถานที่ : ห้อง33506 อาคาร 33 (09.00น.-12.00น.) ห้องรพีพรรณ อาคาร33 (13.00น.-14.00น.)

ผู้ประสานงาน : อาจารย์ ดร.ทงศ์ จันทะมาตย์ 081-0537926

กติกาการแข่งขัน

1. การแข่งขันประเภททีม ทีมละ 4 คน มหาวิทยาลัยละ 1 ทีม
2. เนื้อหาที่ใช้ในการผลิตสื่อ คือ วิชาภาษาไทย สารที่ 4 หลักการใช้ภาษา ระดับชั้นมัธยมศึกษาปีที่ 1 - 3
3. ให้ใช้วัสดุ อุปกรณ์ ที่กำหนดให้ดังนี้ (มหาวิทยาลัยเจ้าภาพจัดเตรียมให้)
 - 3.1 พิวเจอร์บอร์ดสีแดง สีเหลือง น้ำเงิน 25*48 นิ้ว สีละ 1 แผ่น รวม 3 แผ่น
 - 3.2 กระดาษโปสเตอร์สีหน้าเดียวชนิดแข็ง
 - 3.3 กระดาษโปสเตอร์สีสองหน้าชนิดอ่อน และอุปกรณ์เครื่องเขียนต่าง ๆ
 - 3.4 หนังสือหลักภาษาไทย: เรื่องที่ครูภาษาไทยต้องรู้ หนังสืออุเทศภาษาไทย ระดับชั้นประถมศึกษา และมัธยมศึกษาตอนต้น
 - 3.5 หลักสูตรแกนกลางการศึกษาขั้นพื้นฐาน พุทธศักราช 2551
4. จับสลากเลือกเนื้อหาหลักภาษาไทยเรื่องใดเรื่องหนึ่งจากที่กำหนดไว้โดยผู้ทรงคุณวุฒิ
5. เวลาการแข่งขันสำหรับการผลิตสื่อ 3 ชั่วโมง (09.00 - 12.00 น.) (คณะกรรมการจะไม่พิจารณาผลงานที่ไม่เสร็จตามเวลาที่กำหนด)
6. เวลาในการนำเสนอทีมละ 5 - 10 นาที หากผู้เข้าแข่งขันพูดขาดหรือเกินจากเวลาที่กำหนดจะถูกตัดคะแนนการนำเสนอนาทีละ 1 คะแนน
7. ประกาศผลการแข่งขัน เวลา 14.00 น.

เกณฑ์การตัดสิน 100 คะแนน

1. ผลงานสื่อการเรียนรู้ 70 คะแนน
 - 1.1 นำเสนอเนื้อหาที่ตรงกับจุดประสงค์การเรียนรู้ 10 คะแนน
 - 1.2 เนื้อหาถูกต้อง 20 คะแนน
 - 1.3 การจัดองค์ประกอบเหมาะสม 10 คะแนน
 - 1.4 ความเรียบร้อยสวยงาม 10 คะแนน
 - 1.5 นำไปใช้ประโยชน์ได้คงทนถาวร 10 คะแนน
 - 1.6 การใช้วัสดุอุปกรณ์อย่างคุ้มค่า 10 คะแนน
2. การนำเสนอ 30 คะแนน
 - 2.1 อธิบายการใช้สื่อการเรียนรู้ 10 คะแนน
 - 2.2 สาธิตการใช้สื่อ 10 คะแนน
 - 2.3 บุคลิกภาพ 10 คะแนน

การแข่งขันทักษะทักษะด้านภาษาไทย

กิจกรรมที่ : (20) ประกวดเขียนแผนการจัดการเรียนรู้วิชาภาษาไทย

กำหนดการแข่งขัน : วันที่ 23 ธันวาคม 2567 09.00-12.00

สถานที่ : ห้อง33505 อาคาร 33

ผู้ประสานงาน : ผศ.ดร.พวงเพ็ญ สว่างใจ 085-1626687

อ.ดร.ศิวาพร พิรอด 081-9418006

กติกาการแข่งขัน

- 1.การแข่งขันประเภททีม ทีมละ 2 คน มหาวิทยาลัยละ 1 ทีม
- 2.เนื้อหาที่ใช้ในการเขียนแผนการสอน คือ วิชาภาษาไทย สาระที่ 5 วรรณคดีและวรรณกรรม ระดับชั้นมัธยมศึกษาปีที่ 1 – 3
- 3.เขียนด้วยลายมือลงในกระดาษที่คณะกรรมการจัดเตรียมให้ (A4)
- 4.จับสลากเลือกวรรณคดีเรื่องใดเรื่องหนึ่งที่จะใช้ในการเขียนแผนโดยผู้ทรงคุณวุฒิ
- 5.เวลาการแข่งขัน 2 ชั่วโมง (09.00 – 11.00 น.) (คณะกรรมการจะไม่พิจารณาผลงานที่ไม่เสร็จตามเวลาที่กำหนด)
- 6.ประกาศผลการแข่งขัน เวลา 14.00 น.
- 7.ผู้เข้าแข่งขันนำอุปกรณ์เครื่องเขียนมาเอง

เกณฑ์การตัดสิน 100 คะแนน

1. ออกแบบการจัดการเรียนรู้สอดคล้องกับเนื้อหาที่กำหนด และเป็นการจัดการเรียนรู้เชิงรุก (Active Learning) 20 คะแนน
2. เขียนอธิบายองค์ประกอบต่าง ๆ ของแผนการสอน ถูกต้อง ครบถ้วน 30 คะแนน (ไม่ต้องสร้างสื่อการเรียนรู้ เครื่องมือวัดและประเมินผล)
3. เขียนอธิบายขยายความอย่างละเอียด ชัดเจน 30 คะแนน
4. ใช้ภาษาถูกต้องตามหลักการใช้ภาษา 10 คะแนน
- 5 .ความเรียบร้อย 10 คะแนน

การแข่งขันทักษะทักษะด้านภาษาไทย

กิจกรรมที่ : (21) กล่าวสุนทรพจน์ภาษาไทย

กำหนดการแข่งขัน : วันที่ 23 ธันวาคม 2567 09.30-11.30

สถานที่ : ห้องรพีพรรณ อาคาร 33

ผู้ประสานงาน : อ.จตุพร บุญประเสริฐ 089-9868481

กติกาการแข่งขัน

1. การแข่งขันประเภทบุคคล มหาวิทยาลัยละ 1 คน
2. การแข่งขัน ใช้เวลาพูด 6 นาที ในหัวข้อที่คณะกรรมการเป็นผู้กำหนดและแจ้งให้ผู้เข้าแข่งขันทราบ เพื่อเตรียมตัวพูด ผู้เข้าแข่งขันต้องจับสลากลำดับการพูด
3. ผู้เข้าแข่งขันสามารถพูดขาดและเกินได้ไม่เกิน 30 วินาที หากใช้เวลาขาดและเกินกว่านี้จะถูกตัดคะแนนออกจากคะแนนรวมวินาทีละ 1 คะแนน (พูดระหว่าง 5.30-6.30 นาที ไม่ถูกตัดคะแนน)

เกณฑ์การตัดสิน

1. ด้านเนื้อหา 35 คะแนน
 - 1.1 เนื้อหาตรงตามหัวข้อเรื่อง ข้อมูลถูกต้อง 15 คะแนน
 - 1.2 เนื้อหามีประโยชน์ สร้างสรรค์ 10 คะแนน
 - 1.3 ลำดับเนื้อหาเหมาะสม สอดคล้อง มีเอกภาพ 10 คะแนน
2. การใช้ภาษา 30 คะแนน
 - 2.1 ใช้ภาษาได้ถูกต้องตามหลักภาษา 10 คะแนน
 - 2.2 ระดับภาษาเหมาะสมกับเนื้อหา 10 คะแนน
 - 2.3 มีศิลปะในการเรียบเรียง ถ่ายทอดด้วยคำ สำนวนโวหารที่สละสลวย คมคาย 10 คะแนน
3. ด้านการนำเสนอ 35 คะแนน
 - 3.1 ภาษากายเหมาะสมและสนับสนุนการถ่ายทอดเนื้อหา 5 คะแนน
 - 3.2 การออกเสียงชัดเจน ถูกต้องตามอักขรวิธี 10 คะแนน
 - 3.3 มีศิลปะในการใช้น้ำเสียง ระดับความดังของเสียง ท่วงทำนองเหมาะสมกับเนื้อหา 10 คะแนน
 - 3.4 การแต่งกายถูกต้องตามระเบียบ บุคลิกภาพสง่างาม 10 คะแนน

การแข่งขันทักษะทักษะด้านภาษาจีน

กิจกรรมที่ : (22) กล่าวสุนทรพจน์ภาษาจีน

กำหนดการแข่งขัน : วันที่ 23 ธันวาคม 2567 13.00-16.00

สถานที่ : ห้องต้นจัน ชั้น 1 (อาคารศูนย์เรียนรู้ศาสตร์พระราชฯ) สำนักวิทยบริการฯ

ผู้ประสานงาน : อ.ดร.กรกมล ธนะโรจน์รุ่งเรือง 091-6982831

อาจารย์ Cai Shenglan 064-0250757

กติกาการแข่งขัน

1. เป็นการแข่งขันประเภทบุคคล แต่ละมหาวิทยาลัยส่งได้ไม่เกิน 2 คน
2. ผู้เข้าแข่งขันต้องเป็นนักศึกษาสัญชาติไทยที่กำลังศึกษา และสังกัดสาขาวิชาภาษาจีนของแต่ละมหาวิทยาลัย ชั้นปีที่ 1 ถึง ปีที่ 4
3. ผู้เข้าแข่งขันแต่งกายด้วยชุดนักศึกษา แต่งกายชุดนักศึกษา หรือเครื่องแบบของสาขาวิชา หรือมหาวิทยาลัย
4. ผู้เข้าแข่งขันจะถูกจัดลำดับแข่งขันโดยการจับสลาก
5. การแข่งขันแบ่งออกเป็น 2 รอบ

รอบที่ 1 คือ การอ่านบทความภาษาจีน 朗读 : 汉语教程 (第3版) 第三册上

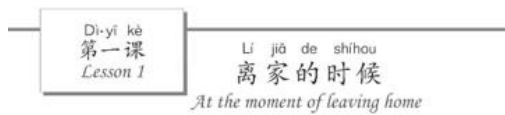

一 课文 Kèwén Text



我很早就希望能有机会来中国学习汉语，现在这个愿望终于实现了，心里有说不出的高兴。

从去年夏天起，我就忙着联系学校，办各种手续，可是，这一切都是瞒着我父母做的。我是独生女，如果把这件事告诉父母，他们多半不会同意，因此，我只跟朋友和教我汉语的老师商量，把一切手续都办好以后才告诉他们。他们听了，果然不大愿意。爸爸说：“你目前的工作不是挺好的吗？”妈妈说：“你还不打算结婚啦？”

เกณฑ์การตัดสินให้คะแนน 100 คะแนน (รอบที่ 1)

1. 语音准确与清晰度 (25 分)
2. 语速、语调、流利度 (25 分)
3. 感情、表情 (25 分)
4. 台风、体态 (25 分)

รอบที่ 2 คือ หัวข้อฉับพลัน (เวลาในการแข่งขันสุนทรพจน์ภาษาจีน 3 นาที)

เกณฑ์การตัดสินให้คะแนน 100 คะแนน (รอบที่ 2)

1. 语言表达: 语音正确标准、语言技巧 (30 分)
2. 演讲内容: 紧扣主题、内容、讲稿结构完整、语言组织 (30 分) ด้าน
3. 仪表风范: 肢体语言、台风得体、综合印象 (20 分)
4. 时间掌控 (10 分)
5. 回答问题 (10 分)

6. การพิจารณาคำตอบ การให้คะแนนเป็นดุลยพินิจของกรรมการตัดสิน และคำตัดสินของกรรมการ
ถือเป็นที่สุด

ผลการตัดสิน

การแข่งขันนี้แบ่งผลการตัดสิน ดังนี้

รางวัลชนะเลิศ	1	คน
รางวัลรองชนะเลิศอันดับหนึ่ง	1	คน
รางวัลรองชนะเลิศอันดับสอง	1	คน
รางวัลชมเชย	1	คน

การแข่งขันทักษะทักษะด้านภาษาจีน

กิจกรรมที่ : (23) การแข่งขันเปิดพจนานุกรมจีน

กำหนดการแข่งขัน : วันที่ 23 ธันวาคม 2567 09.00-12.00

สถานที่ : ห้องต้นจัน ชั้น 1 (อาคารศูนย์เรียนรู้ศาสตร์พระราชฯ) สำนักวิทยบริการฯ

ผู้ประสานงาน : อ.ดร.กมลทิพย์ รักเกียรติยศ 097-9249459

อ.ดร.มนรัตน์ สินทร์ 091-1544992

กติกาการแข่งขัน

1. การแข่งขันประเภททีม ทีมละ 2 คน มหาวิทยาลัยละ 2 ทีม แต่งกายชุดนักศึกษา หรือเครื่องแบบของสาขาวิชา หรือมหาวิทยาลัย

2. ผู้เข้าแข่งขันต้องเป็นนักศึกษาสัญชาติไทยที่กำลังศึกษา และสังกัดสาขาวิชาภาษาจีนของแต่ละมหาวิทยาลัย ชั้นปีที่ 1 ถึง ปีที่ 4

3. ผู้เข้าแข่งขันจะต้องลงทะเบียนเข้าร่วมการแข่งขัน ณ จุดลงทะเบียนหน้าห้องแข่งขัน

4. ขอบเขตเนื้อหาการแข่งขัน

4.1 อักษรที่ใช้ในการแข่งขัน คือ คำศัพท์ HSK 4

4.2 เนื้อหาในการแข่งขัน คือ ให้หา 部首, 拼音, 页码 เช่น

序号	字	部首	拼音	页码
1	爸	父	b à	32
2	妈	女	m ā	75
3	你	亻	n ǐ	83

โดยการนับคะแนน นับจุดละ 1 คะแนน (คือ 部首 1 คะแนน, 拼音 1 คะแนน, 页码 1 คะแนน) หากเป็นอักษรหลายเสียง (多音字) ให้ผู้เข้าแข่งขันหาเพียงเสียงอ่านเดียวเท่านั้น โดยเสียงอ่านกับเลขหน้าต้องตรงกัน และอาจไม่ใช่เสียงอ่านที่ระบุในดัชนีคำศัพท์ HSK 4 ก็ได้

5. ขอบเขตด้านเวลาและจำนวนคำศัพท์

รอบคัดเลือกให้เหลือ 4 ทีม คำศัพท์ 40 คำ เวลา 20 นาที

รอบตัดสิน คำศัพท์ 30 คำ เวลา 10 นาที

หมายเหตุ คำศัพท์ที่มีหลายพยางค์ ให้ใช้อักษรทุกตัวที่ไม่ซ้ำกัน โดยสามารถดาวน์โหลดไฟล์คำศัพท์ HSK 4 ได้ที่ <https://mandarinbean.com/hsk-4-vocabulary-list/>

ผลการตัดสิน การแข่งขันนี้แบ่งผลการตัดสิน ดังนี้

รางวัลชนะเลิศ 1 ทีม

รางวัลรองชนะเลิศอันดับหนึ่ง 1 ทีม

รางวัลรองชนะเลิศอันดับสอง 1 ทีม

รางวัลชมเชย 1 ทีม

การแข่งขันทักษะทักษะด้านสารสนเทศศาสตร์

กิจกรรมที่ : (24) การสืบค้นข้อมูลสารสนเทศ

กำหนดการแข่งขัน : วันที่ 23 ธันวาคม 2567 9.00-14.00

สถานที่ : ห้องบรรณราช 2 ชั้น 6 สำนักวิทยบริการฯ

ผู้ประสานงาน : ผู้ช่วยศาสตราจารย์สิรินาฏ วงศ์สว่างศิริ 084-1103448

ผู้ช่วยศาสตราจารย์ประอรนุช หงษ์ทอง 081-5134847

กติกาการแข่งขัน

1. กำหนดให้การแข่งขันเป็นเฉพาะประเภททีม มหาวิทยาลัยละ 2 ทีม ทีมละ 2 คน (ทีมจริง) และอนุญาตให้มีทีมสำรอง 1 ทีม (เข้าร่วมสัมพัสบรรยากาศ ทดลองทำโจทย์ในห้องแข่งขันได้ แต่ไม่นำมาคิดคะแนน หรือมีส่วนในการแข่งขันใด ๆ ทั้งสิ้น)

2. ผู้เข้าร่วมแข่งขันแต่ละทีม (เฉพาะทีมจริง) ส่งตัวแทนจับสลาก เพื่อเลือกที่นั่งสำหรับการแข่งขัน

3. ผู้แข่งขันแต่ละทีมรับ username & Password ทดสอบเครื่องคอมพิวเตอร์และอุปกรณ์สำหรับการแข่งขัน เพื่อตรวจสอบความพร้อมเป็นเวลา 20 นาที ก่อนเริ่มการแข่งขัน

4. ผู้แข่งขันแต่ละทีม ต้องตอบคำถามที่กรรมการตั้งไว้ คำถามในการแข่งขันมาจากกรรมการของแต่ละมหาวิทยาลัยที่เข้าร่วมการแข่งขัน มหาวิทยาลัยละ 3 ข้อ รวมทั้งหมด 12 ข้อ โดยผู้เข้าแข่งขันไม่ได้รับสิทธิ์ตอบคำถามจากข้อคำถามของมหาวิทยาลัยที่ตนเองสังกัด ทั้งนี้ต้องมีทีมจากมหาวิทยาลัยที่เข้าร่วมแข่งขันไม่น้อยกว่า 3 ทีม จึงจะทำการแข่งขันได้

5. แต่ละมหาวิทยาลัยนำคำถาม พร้อมเฉลยคำตอบที่ถูกต้องสำหรับการแข่งขันส่งให้คณะทำงานในวันแข่งขัน เพื่อทำการรวบรวมด้วยโปรแกรม Microsoft office PowerPoint และฉายบนโปรเจกเตอร์ หรือจอภาพขนาดใหญ่ในขณะที่ทำการแข่งขัน โดยคำถามแต่ละข้อให้บอกชื่อฐานข้อมูลที่ผู้แข่งขันต้องใช้ในการสืบค้น ทั้งนี้คำถามที่ใช้ควรเป็นภาษาที่สอดคล้องกับคำตอบที่สืบค้นได้ในข้อนั้น ๆ

6. เมื่อถึงเวลาแข่งขัน ให้กรรมการ หรือผู้แทนจากมหาวิทยาลัยที่เข้าร่วมแข่งขันเป็นผู้จับสลากและอ่านคำถาม โดยจะมีเสียงสัญญาณดังขึ้นหลังจากอ่านคำถามจบ จากนั้นผู้แข่งขันจึงจะสามารถทำการสืบค้นข้อมูลจากฐานข้อมูลของ สกอ. หรือ search engine ต่าง ๆ ตามที่คำถามกำหนดไว้

7. ผู้แข่งขันแต่ละทีม มีเวลา 10 นาทีในการแข่งขัน ผู้แข่งขันจะได้ยินเสียงสัญญาณ 2 ครั้ง โดยเสียงสัญญาณครั้งที่ 1 จะดังขึ้นเมื่อเวลาการแข่งขันผ่านไป 7 นาที และเสียงสัญญาณครั้งที่ 2 จะดังขึ้นเมื่อเวลาการแข่งขันครบ 10 นาทีแล้ว ผู้แข่งขันทุกคนต้องหยุดทำการสืบค้นข้อมูลทันที และผู้แข่งขันจะต้องแสดงผลลัพธ์หรือคำตอบที่ถูกต้องทั้งหมดตามสิ่งที่โจทย์กำหนดให้ครบถ้วนบนหน้าจอคอมพิวเตอร์

8. เมื่อผู้แข่งขันต้องการส่งคำตอบ ให้นำลูกบิ๊งปองที่แต่ละทีมได้รับไปใส่ในโหล เพื่อรอให้กรรมการตรวจคำตอบ โดยในระหว่างนี้ผู้แข่งขันไม่สามารถดำเนินการปรับแก้ใด ๆ ที่หน้าจอได้ทั้งสิ้น (มิฉะนั้นคำตอบข้อนั้น ๆ เป็น 0 ทันทัน)

9. หากผู้เข้าแข่งขันตอบไม่ทันเวลาที่กำหนด จะได้ 0 คะแนนในข้อนั้น ๆ และไม่ต้องนำลูกบิ๊งปองไปใส่ในโหล

เกณฑ์การตัดสิน

ผู้แข่งขัน 5 ลำดับแรกที่ใส่ลูกปิงปองในโหล เป็นผู้ที่มีสิทธิ์ได้รับการตรวจคำตอบจากกรรมการ ผู้เข้าแข่งขันจะได้รับคะแนนจากกรรมการ เมื่อคำตอบถูกต้อง ครบถ้วน ตรงประเด็นตามที่โจทย์กำหนด โดยผู้แข่งขันที่ตอบถูกลำดับที่ 1 จะได้ 5 คะแนน; ผู้แข่งขันตอบถูกลำดับที่ 2 ได้ 4 คะแนน; ผู้แข่งขันตอบถูกลำดับที่ 3 ได้ 3 คะแนน; ผู้แข่งขันตอบถูกลำดับที่ 4 ได้ 2 คะแนน; ผู้แข่งขันตอบถูกลำดับที่ 5 ได้ 1 คะแนน; ถ้าผู้แข่งขันไม่ได้อยู่ใน 5 ลำดับข้างต้น หรือผู้แข่งขันตอบผิดจะได้ 0 คะแนนในข้อคำถามนั้น ๆ) เมื่อทำการแข่งขันครบทุกข้อแล้ว ทีมที่ได้คะแนนรวมสูงสุดจะได้รับรางวัลชนะเลิศ ทีมที่ได้คะแนนรองลงมาจะได้รางวัลรองชนะเลิศอันดับ 1 และรองชนะเลิศอันดับ 2 ตามลำดับ

10. หากผู้แข่งขันได้คะแนนสูงสุดเท่ากัน ให้ใช้คำถามสำรอง เป็นคำถามตัดสินเพื่อหาผู้ชนะลำดับที่ 1 2 และ 3 ตามลำดับ

11. หากทีมที่แข่งขันได้คะแนนเท่ากันในแต่ละลำดับหลายทีม ให้ทีมที่มีคะแนนเท่ากันในแต่ละลำดับเท่านั้นที่สามารถแข่งขันต่อได้ โดยใช้คำถามสำรอง จนกว่าจะได้ทีมที่ได้รับรางวัลตามที่กำหนด

12. การพิจารณาคำตอบ การให้คะแนนเป็นดุลยพินิจของกรรมการตัดสิน และคำตัดสินของกรรมการถือเป็นที่สุด

การแข่งขันทักษะทักษะด้านสารสนเทศศาสตร์

กิจกรรมที่ : (25) Creative Canva Designs

กำหนดการแข่งขัน : วันที่ 23 ธันวาคม 2567 9.00-14.00

สถานที่ : ห้องบรรณราช 1 ชั้น 6 สำนักวิทยบริการฯ

ผู้ประสานงาน : อ.สัญญา ธีระเดชอุปลัมภ์ 081-2502359

อาจารย์ปิยวรรณ คุณสินธุ์ 092-1453554

กติกาการแข่งขัน

1. จัดทีมผู้เข้าแข่งขันทีมละ 2 คน (สถาบันละ 1 ทีม) สำรอง 1 คน
2. ทำการออกแบบ Infographic ด้วย CANVA (ฟรี) ภายใต้กรอบแนวคิด "หัวข้อตามที่คณะกรรมการกำหนด"
3. ไฟล์ผลงานที่ส่งมีขนาด Presentation (16:9) 1920*1080 px โดยผู้แข่งขันจะต้องอัปโหลดผลงานทั้งนามสกุล .pdf และ .jpg ขนาดไม่เกิน 10 MB (โดยไฟล์นามสกุล .pdf และ .jpg ต้องมีเนื้อหาตรงกัน หากมีเนื้อหาไม่ตรงกัน จะถูกตัดคะแนน) จำนวน 1 แผ่น และให้ส่งแชร์ link ด้วย ในการนำเสนอผลงาน
4. ไฟล์ผลงานจะต้องออกแบบโดยใช้โปรแกรม CANVA (<https://www.canva.com>) เท่านั้น และภาษาที่ใช้ในการนำเสนอเนื้อหา สามารถใช้ได้ทั้งภาษาไทยและภาษาอังกฤษก็ได้ โดยใช้ภาพจาก AI ได้ไม่เกิน 2 ภาพ
5. ไฟล์ผลงานที่ส่งจะต้องออกแบบชิ้นงานด้วยตนเอง มิได้ลอกเลียน ดัดแปลง หรือ ตัดต่อมาจากผลงานของผู้อื่น รวมทั้งไม่เคยถูกเผยแพร่หรือได้รับรางวัลจากหน่วยงานใดมาก่อน
6. ผู้เข้าแข่งขันจะต้องไม่ละเมิดกฎหมายว่าด้วยลิขสิทธิ์และทรัพย์สินทางปัญญา รวมทั้ง พรบ.คุ้มครองข้อมูลส่วนบุคคล พ.ศ. 2562 กรณีใช้ภาพถ่ายบุคคล (ภาพต้องไม่มีลิขสิทธิ์และข้อมูลส่วนบุคคล)
7. จากข้อ 5 และ 6 หากมีการร้องเรียนเกิดขึ้น ผู้เข้าแข่งขันจะต้องเป็นผู้รับผิดชอบในทุกกรณี
8. ทางคณะผู้จัดมีสิทธิ์ในการเผยแพร่ประชาสัมพันธ์ได้
9. ระยะเวลาในการสร้างสรรค์ 3 ชั่วโมงและนำเสนอ ทีมละ 2 นาที

เกณฑ์การตัดสิน

ทำการออกแบบ Infographic ด้วย CANVA ภายใต้กรอบแนวคิด "หัวข้อตามที่คณะกรรมการกำหนด"

มีคะแนนเต็ม 100 คะแนน โดยพิจารณาจากองค์ประกอบ ดังนี้

1. เนื้อหา (40 คะแนน) พิจารณาจากความสมบูรณ์ของเนื้อหา ภาพประกอบ การนำเสนอตามหัวข้อที่กำหนด มีความสอดคล้องระหว่างเนื้อหากับหัวข้อที่ใช้ในการแข่งขัน สื่อความหมายชัดเจน
2. ความสวยงามและความน่าสนใจของผลงาน (30 คะแนน) พิจารณาจากการเลือกใช้โทนสี ความสอดคล้องกัน (Consistency) ขององค์ประกอบ เทคนิคการสร้างภาพ ความสมบูรณ์ในการออกแบบ
3. ความคิดสร้างสรรค์ และความน่าสนใจของผลงาน (20 คะแนน) พิจารณาจากความโดดเด่น ตรงประเด็น และเข้าใจง่าย
4. การนำเสนอ (10 คะแนน) พิจารณาจากความสามารถในการสื่อสารและนำเสนอผลงานให้ผู้ฟังเข้าใจงานของตนได้อย่างตรงประเด็นและชัดเจนภายในเวลา 2 นาที

การแข่งขันทักษะทักษะด้านการเขียนแผนธุรกิจ

กิจกรรมที่ : (26) การเขียนแผนธุรกิจ

กำหนดการแข่งขัน : วันที่ 23 ธันวาคม 2567 9.00-16.00

สถานที่ : ห้องประชุมชั้น 1 คณะวิทยาการจัดการ

ผู้ประสานงาน : อาจารย์ ดร.วัชระ เวชประสิทธิ์ โทร. 081-016-5935

ผู้ช่วยศาสตราจารย์ณัฐประภา นุ่มเมือง โทร. 089-468-5067

กำหนดการแข่งขัน : วันที่ 23 ธันวาคม 2567

เวลา 12.30 น. รายงานตัว

เวลา 13.00 น. จับสลากเรียงลำดับทีมที่นำเสนอ

เวลา 13.00-13.30 น. คณะกรรมการเยี่ยมชมบูทผลิตภัณฑ์

เวลา 13.30 น. เริ่มต้นการนำเสนอแผนธุรกิจ

***สามารถมาเตรียมตัวได้ตั้งแต่เวลา 10.00 น. เป็นต้นไป

กติกาการแข่งขัน

1. การแข่งขันประเภททีม ทีมละไม่เกิน 7 คน มหาวิทยาลัยละ 1 ทีม
2. ผู้เข้าแข่งขันจะต้องจัดทำแผนธุรกิจฉบับสมบูรณ์เป็นรูปเล่ม ความยาวไม่เกิน 25 หน้า (ไม่รวมภาคผนวก) ส่งให้คณะกรรมการจัดการแข่งขันจำนวน 3 เล่ม ภายในวันที่ 16 ธันวาคม 2567 พร้อมไฟล์ PDF เพื่อส่งให้คณะกรรมการก่อนนำเสนอ โดยส่งทางไปรษณีย์จำหน่ายถึง:

อาจารย์ ดร.วัชระ เวชประสิทธิ์ (การแข่งขันแผนธุรกิจ พ.จ.น.ก.)

คณะวิทยาการจัดการ มหาวิทยาลัยราชภัฏกาญจนบุรี

38 หมู่ 8 ตำบลนาข่วง อำเภอเมืองเพชรบุรี จังหวัดเพชรบุรี 76000 โทร 081-016-5935

3. แผนธุรกิจที่ส่งเข้าประกวดจะเป็นแผนของผลิตภัณฑ์ (Product) หรือบริการ (service) ก็ได้ ซึ่งแผนธุรกิจนั้นต้องสอดคล้องกับบริบทของท้องถิ่น/ภูมิภาค และเป็นการสร้างมูลค่าเพิ่มให้กับชุมชน สอดคล้องกับอัตลักษณ์ของจังหวัด

4. ผู้เข้าแข่งขันจะต้องนำเสนอแผนธุรกิจให้ครอบคลุมประเด็นในการดำเนินธุรกิจอย่างน่าสนใจและสร้างสรรค์ ภายใน 15 นาที (มีป้ายเตือนก่อนหมดเวลา 3 นาที 1 นาที และหมดเวลา) เมื่อหมดเวลาผู้นำเสนอจะต้องจบการนำเสนอทันที หากยังไม่จบกรรมการจับเวลาจะขอให้หยุดการนำเสนอ จากนั้นผู้นำเสนอตอบข้อซักถามของกรรมการ 10-15 นาที

เกณฑ์การตัดสิน

คณะกรรมการจะพิจารณาจากแผนธุรกิจฉบับสมบูรณ์ และการนำเสนอพร้อมทั้งการตอบคำถาม โดยการตัดสินจะพิจารณาให้คะแนนจากแผนธุรกิจฉบับสมบูรณ์ ร้อยละ 60 และจากการนำเสนอร้อยละ 40

รวม 100 คะแนน

ข้อ	เกณฑ์	คะแนนรายด้าน (คะแนน)	คะแนนรวม (คะแนน)
1	ภาพรวมของแผนธุรกิจ : แผนธุรกิจมีความสมบูรณ์ สอดคล้อง มีเหตุผล มีความเป็นไปได้ในการปฏิบัติจริง มีข้อมูลการวิเคราะห์สภาพแวดล้อมในการดำเนินธุรกิจเพื่อกำหนดจุดแข็ง จุดอ่อน โอกาส และอุปสรรค มีการตั้งเป้าหมายที่ชัดเจน และวัดได้ สามารถบอกถึงปัจจัยที่ความสำเร็จของธุรกิจรวม ถึงมีการดำเนินงานเป็นขั้นตอนและบ่งบอกความเป็นเอกลักษณ์ของท้องถิ่นได้	10	60
2	แผนการตลาด : มีการวิเคราะห์โอกาสทางการตลาดที่สามารถเข้าถึงกลุ่มลูกค้าเป้าหมาย มีการพัฒนากลยุทธ์ทางการตลาดอย่างสร้างสรรค์ รวมทั้งมีการจัดโปรแกรมการตลาดที่ดี มีประสิทธิภาพ อันได้แก่ การสรรหาตัวสินค้าหรือบริการ หรือการพัฒนาผลิตภัณฑ์ใหม่การกำหนดราคาสินค้าหรือบริการ การจัดจำหน่าย และการส่งเสริมการตลาด	10	
3	แผนการผลิต : มีการวางแผนการผลิต/การบริหาร หรือ การสั่งซื้อสินค้าอย่างเป็นระบบชัดเจนหรือการวางแผนด้านการบริการ	10	
4	แผนการจัดการ : มีการจัดรูปแบบองค์กรที่สอดคล้องกับการดำเนินงานทำงานเป็นระบบทั้งการสรรหา การฝึกอบรม การสร้างขวัญกำลังใจให้แก่พนักงานและทีมผู้บริหารและมีวิธีการประเมินผลอย่างมีประสิทธิภาพ	10	
5	แผนการเงิน (ประมาณการล่วงหน้า 3 ปี) : มีการประมาณการรายได้ ต้นทุนค่าใช้จ่าย งบการเงินต่าง ๆ และส่วนประกอบอื่นที่เกี่ยวข้อง เช่น จุดคุ้มทุน ระยะเวลาคืนทุน อัตราส่วนทางการเงิน	10	
6	หลักธรรมาภิบาลในการดำเนินธุรกิจ : มีการแสดงถึงการดำเนินธุรกิจอย่างมีจริยธรรม อาทิ ไม่เอารัดเอาเปรียบผู้บริโภค และผู้ขายปัจจัยการผลิต ส่งเสริมการจ้างงานและการใช้วัตถุดิบในท้องถิ่น รวมทั้งระมัดระวังผลกระทบต่อชุมชน สังคม และสิ่งแวดล้อม	10	
7	การนำเสนอ : 1. สามารถสื่อสารนำเสนอเนื้อหาแผนธุรกิจสมบูรณ์ ครบถ้วน 2. การนำเสนอน่าสนใจ สร้างสรรค์ 3. สามารถอธิบาย ตอบคำถามได้ชัดเจน ตรงประเด็น 4. มีอัตลักษณ์ในการนำเสนอเหมาะสมกับแผนธุรกิจและท้องถิ่น	10 10 10 10	

คณะกรรมการตัดสิน ประกอบด้วย

1. นักวิชาการผู้เชี่ยวชาญด้านการจัดทำแผนธุรกิจ
2. ผู้เชี่ยวชาญจากสถาบันการเงิน
3. ผู้ประกอบการที่มีความเชี่ยวชาญด้านการจัดทำแผนธุรกิจ

การแข่งขันทักษะทักษะด้านนิเทศศาสตร์

กิจกรรมที่ : (27) การผลิตรายการโทรทัศน์ประเภทสารคดีเชิงข่าว

กำหนดการแข่งขัน : วันที่ 23 ธันวาคม 2567 9.00-16.30

สถานที่ : คณะวิทยาการจัดการ ชั้น 5 และ 8

ผู้ประสานงาน : อ.พิชามพ บุญเลิศ 064-6915455

อ.ดร ภัทรวรรดา วิไลลอย 081-6981999

กติกาการแข่งขัน

1. การแข่งขันต้องมีสมาชิกจำนวน 3-5 คน และตัวสำรองไม่เกิน 2 คน (7คน)
2. ผู้เข้าแข่งขันระบุชื่อโปรแกรมและ Version ที่จะใช้ในการแข่งขันตามความถนัด(ไม่จำกัดโปรแกรม)
*ผู้เข้าแข่งขันเตรียมคอมพิวเตอร์มาเอง ผู้จัดงานจะเตรียมคอมพิวเตอร์สำรองให้ 1 เครื่อง ต่อ 1 ทีม
3. ผู้เข้าแข่งขันเป็นผู้จัดเตรียมอุปกรณ์มาเอง (ไมโครโฟน หูฟัง คอมพิวเตอร์ กล้องวิดีโอ ขาตั้งกล้อง ฯลฯ) รวมทั้งอุปกรณ์ต่างๆที่จำเป็นในการผลิตรายการโทรทัศน์
4. ผู้เข้าแข่งขันเป็นผู้จัดเตรียมไฟล์เสียงประกอบสารคดี เอฟเฟกวิดีโอ ฟอนต์มาเองต้องไม่ละเมิดลิขสิทธิ์ ของผู้อื่น ผู้จัดงานจะเตรียมไฟล์โลโก้การดำเนินงานไว้ที่คอมพิวเตอร์ที่จัดเตรียมให้
5. หัวข้อสารคดีเชิงข่าวที่ใช้ในการแข่งขัน หัวข้อ “การแข่งขันกีฬา พ.จ.น.ก. สัมพันธ์ครั้งที่ 45 กับการพัฒนาที่ยั่งยืน”
6. ผู้เข้าแข่งขันต้องเขียนบทสารคดีเชิงข่าว (Script) ถ่ายทำและตัดต่อโดยไม่จำกัดเทคนิคในการนำเสนอ ความยาว 2:30-3 นาที (รวมทั้งโลโก้ พ.จ.น.ก. Title และ End Credit ผู้จัดงานเตรียมให้เฉพาะโลโก้เท่านั้น)
7. ผู้เข้าแข่งขันต้องนำเสนอแนวความคิดและเค้าโครงเรื่องย่อด้วยวาจาต่อคณะกรรมการ ก่อนเปิดนำเข้าสู่ วิดีโอสารคดีเชิงข่าวความยาวไม่เกิน 2 นาที
8. ผลงานที่ผลิตไม่มีการใช้ไฟล์ภาพวิดีโอหรือภาพนิ่งจากที่อื่น จะเป็นการถ่ายทำด้วยตนเอง เท่านั้น
9. สถานการณ์หรือกรณีใด ๆ ที่เกิดขึ้นระหว่างการแข่งขันที่ไม่ได้ระบุในกติกาให้อยู่ในดุลยพินิจของคณะกรรมการ
10. ผลงานที่สำเร็จสมบูรณ์จะต้องบันทึกเป็นไฟล์ MP4 ความละเอียด 1920 x1080 พร้อม นำเสนอสู่ คณะกรรมการ
11. ผู้เข้าแข่งขันสามารถขอพบอาจารย์ผู้ควบคุมทีมได้จำนวน 2 ครั้ง คือ ครั้งที่ 1 ก่อนเริ่มกระบวนการผลิต 10 นาที เวลา 09:00 น. หลังจากปล่อยนักศึกษาแต่ละทีมไปถ่าย 10 นาที ครั้งที่ 2 ระหว่างกระบวนการผลิต 10 นาที เวลา 12:30 น. (ในแต่ละห้องปฏิบัติการของผู้เข้าแข่งขันจะมีคณะกรรมการประจำ 1 ท่านเพื่อ ทำการ สังเกตการณ์ระหว่างการแข่งขัน)

เกณฑ์การให้คะแนน

1. ความคิดสร้างสรรค์ 20 คะแนน
(แนวคิด รูปแบบการดำเนินเรื่อง การถ่ายทอดความคิด หรือสารให้กับผู้ชม)
2. เนื้อหา 20 คะแนน
โดยแบ่งเป็นดังนี้

2.1 ด้านความถูกต้อง 10 คะแนน

(มีความเป็นจริง ตรวจสอบได้ แหล่งอ้างอิงเชื่อถือได้+ รูปแบบสารคดีเชิงข่าว)

2.2 ด้านมุมมองที่หลากหลาย 10 คะแนน

(ประเด็นและแง่มุมมีความสมดุลรอบด้าน เปิดโอกาสให้ฝ่ายต่างๆ ที่เกี่ยวข้องได้แสดงความคิดเห็น หรือให้ ข้อมูลอย่างทัดเทียมกัน เนื้อหาเป็นเรื่องใกล้ตัว ใหม่ทันสมัยและสมบูรณ์ในเชิงข่าว (5W +1H)

3. คุณภาพของการถ่ายทำและการตัดต่อ 40 คะแนน

(ภาพมีความคมชัด ภาพมีความต่อเนื่อง คุณภาพเสียงชัดเจน การเดินเนื้อหา กระชับชัดเจน นำเสนอโดยใช้ ศาสตร์และเสน่ห์สื่อโทรทัศน์ได้อย่างน่าสนใจ)

4. คุณค่าของงาน 10 คะแนน

(นำเสนอเนื้อหาที่เป็นประโยชน์ ส่งเสริมให้เกิดสิ่งดีงามในสังคมไทยหรือสื่อ ความหมายชี้ให้เห็น กระทบเชิง เศรษฐกิจหรือเชิงสังคมโดยส่วนรวม มีศักยภาพนำไปสู่ การเปลี่ยนแปลงในทางสร้างสรรค์ หรืออาจนำไปสู่การ แก้ไขหรือป้องกันมิให้เกิดปัญหาดังกล่าว ในอนาคต)

5. การนำเสนอแนวคิดและโครงเรื่องย่อต่อคณะกรรมการ 10 คะแนน

(Presentation 2 mins.) (รูปแบบการนำเสนอที่น่าสนใจ ผ่าเสนอเนื้อหาที่ชัดเจน)

การให้คะแนนอิงเกณฑ์

ระหว่าง 90-100 คะแนน ระดับ เหรียญทอง

ระหว่าง 80-89 คะแนน ระดับ เหรียญเงิน

ระหว่าง 70-79 คะแนน ระดับ เหรียญทองแดง

คณะกรรมการตัดสิน

1. TV
2. นักข่าวด้านสารคดีเชิงข่าว
3. นักประชาสัมพันธ์จังหวัด

การแข่งขันทักษะทักษะด้านคอมพิวเตอร์

กิจกรรมที่ : (28) การแข่งขันเขียนโปรแกรม

กำหนดการแข่งขัน : วันที่ 23 ธันวาคม 2567 9.00 -14.00

สถานที่ : ห้อง 26403 อาคาร 26 คณะเทคโนโลยีสารสนเทศ

ผู้ประสานงาน : ผศ.จารุต บุศราทิจ 065-5022931

อ.दनัย เจษฎาฐิติกุล 083-6919144

กติกาการแข่งขัน

1. ประเภทของปัญหา

1.1 ลักษณะของโจทย์แข่งขันเป็นปัญหาครอบคลุมตั้งแต่ระดับง่ายไปถึงยาก ซึ่งรวมถึงการคำนวณทางคณิตศาสตร์, การค้นหา, การจัดการข้อมูล, และการแก้ไขปัญหาเชิงตรรกะ โดยเน้นเรื่องอัลกอริธึม เช่น การค้นหาเส้นทางสั้นที่สุด, การจัดเรียงข้อมูล, การค้นหาแบบไบนารี, การแบ่งส่วน, การแก้ปัญหา dynamic programming, การจัดการข้อมูลโครงสร้างต่าง ๆ หรือ โจทย์ที่เกี่ยวข้องกับการเลือกใช้โครงสร้างข้อมูลที่เหมาะสม เช่น อาร์เรย์ ลิสต์ ต้นไม้ กราฟ เป็นต้น

1.2 โจทย์การแข่งขันกำหนดโดยกรรมการของแต่ละมหาวิทยาลัยกำหนดร่วมกัน ณ วันที่มีการแข่งขัน

2. ข้อกำหนดการเขียนโปรแกรม

2.1 ภาษาโปรแกรมที่ใช้เป็นภาษาสำหรับการพัฒนาแบบ Web Base เช่น HTML+CSS+PHP หรือ HTML+JS+CSS หรือ NodeJS+React หรือ NodeJS+Angular หรือ Visual Studio+NodeJS เป็นต้น โดยสามารถใช้ไลบรารีมาตรฐานของภาษาได้แต่ห้ามใช้ไลบรารีภายนอกที่ช่วยในการแก้ปัญหาเฉพาะเจาะจง

2.2 ผู้เข้าแข่งขันสามารถเลือกใช้ภาษาที่ตนเองถนัดตามข้อ 2.1

2.3 การวัดประสิทธิภาพของอัลกอริธึมจะวัดประสิทธิภาพทั้งด้านเวลา (Time Complexity) และการใช้หน่วยความจำ (Space Complexity) ของโปรแกรมที่เขียน

3. ระบบการให้คะแนน

3.1 คะแนนจะขึ้นอยู่กับว่าผู้เข้าแข่งขันสามารถแก้ปัญหาได้ถูกต้องหรือไม่ โดยระบบตรวจสอบจะทดสอบด้วยชุดข้อมูลหลาย ๆ ชุด เพื่อทดสอบการทำงานของโปรแกรมนั้นสามารถแก้ปัญหาที่กำหนดได้ถูกต้องตามเงื่อนไขที่กำหนด

3.2 การแก้ปัญหาที่ประสิทธิภาพต่ำ เช่น ใช้เวลาเกินกำหนดหรือใช้หน่วยความจำมากเกินไป อาจไม่ได้รับคะแนนหรือได้รับคะแนนลดลง เป็นต้น

3.3 ผู้ที่แก้ปัญหาได้เร็วจะมีคะแนนสูงกว่าในกรณีที่แก้ปัญหาได้ถูกต้องเท่ากัน

4. เกณฑ์การตัดสินผลการแข่งขัน

4.1 เข้าแข่งขันที่แก้ปัญหาได้ถูกต้องมากที่สุดและมีประสิทธิภาพดีในเวลาที่สั้นที่สุดจะเป็นผู้ชนะ

4.2 ในกรณีที่คะแนนเท่ากัน อาจใช้เกณฑ์อื่นเช่นเวลาที่ใช้ในการแก้ปัญหาทั้งหมด หรือจำนวนความพยายามในการส่งคำตอบ

5. รูปแบบการแข่งขัน

5.1 เป็นการแข่งขันเป็นทีม ทีมละ 2 คน แต่ละมหาวิทยาลัยส่งได้ 2 ทีม

5.2 สมาชิกในทีมเป็น น.ศ. ชั้นปีที่ 1-4 ของมหาวิทยาลัยนั้น ๆ (รหัส 64-67)

5.3 แต่ละทีมนำหนังสือเข้าได้ ไม่เกิน 2 เล่ม

5.4 การแข่งขันไม่มีการใช้ระบบสื่อสารหรือเครือข่ายสำหรับสืบค้น

5.5 เวลาในการแข่งขัน 3 ชั่วโมง

6. รูปแบบการส่งคำตอบ

6.1 ผู้เข้าแข่งขันจะต้องเขียนโปรแกรมและส่งไฟล์โค้ดขึ้นระบบตรวจสอบ

6.2 ผู้เข้าแข่งขันแต่ละทีมจะต้องนำเสนอการทำงานของโปรแกรมเพื่ออธิบายอัลกอริธึม และทดสอบโปรแกรมตามข้อมูลทดสอบที่กรรมการกำหนด

การแข่งขันทักษะทักษะด้านคอมพิวเตอร์

กิจกรรมที่ : (29) การแข่งขันปัญญาประดิษฐ์การใช้งาน Prompt

กำหนดการแข่งขัน : วันที่ 23 ธันวาคม 2567 9.00-14.00

สถานที่ : ห้อง 26206 อาคาร 26 คณะเทคโนโลยีสารสนเทศ

ผู้ประสานงาน : อ. ดร.กฤษดา ด้านประสิทธิ์พร 092-3964289

อ.กรกรต เจริญผล 081-8528301

กำหนดการแข่งขัน

เวลา	กำหนดการ
08.00 – 09.00 น.	คณะกรรมการจัดเตรียมข้อมูลและโจทย์สำหรับแข่งขันที่ห้องแข่งขัน
09.00 – 12.00 น.	การแข่งขันปัญญาประดิษฐ์ตามโจทย์ที่กำหนด คะแนนรวม 100 คะแนน

กติกาการแข่งขัน

1. การแข่งขันประเภททีม ส่งเข้าแข่งขันได้มหาวิทยาลัยละ 2 ทีม ทีมละ 2 คน
2. หากมีการเปลี่ยนแปลงผู้เข้าแข่งขัน จะต้องเป็นผู้เข้าแข่งขันที่อยู่ในรายชื่อตัวจริงหรือตัวสำรองเท่านั้น
3. คณะกรรมการเข้าร่วมประชุมและจัดเตรียมข้อมูลโจทย์เพื่อเตรียมความพร้อมเวลา 08.00น.–09.00น.
4. ทีมผู้เข้าแข่งขันจะไม่มีสิทธิ์ตอบโจทย์ที่มหาวิทยาลัยที่ตนเองสังกัด
5. นักศึกษาที่เข้าร่วมการแข่งขัน เป็นนักศึกษารหัส 64 – 67
6. กรรมการจากมหาวิทยาลัยผู้ออกข้อสอบเป็นผู้เฉลยคำตอบของมหาวิทยาลัยที่ตนเองสังกัด

วัสดุ/อุปกรณ์ ที่ใช้ในการแข่งขัน (มหาวิทยาลัยเจ้าภาพจัดเตรียมไว้สำหรับการแข่งขัน)

1. ChatGPT/Gemini
2. เครื่องคอมพิวเตอร์ส่วนบุคคล 1 เครื่องต่อ 1 ทีม

เกณฑ์การตัดสิน โดยใช้คะแนนรวมจากการแข่งขันตามโจทย์ที่กำหนด

รางวัลการแข่งขัน

1. ชนะเลิศอันดับ 1 เหรียญทอง ได้แก่ ทีมที่ได้คะแนนรวมมากเป็นอันดับที่ 1 พร้อมเกียรติบัตร
2. รองชนะเลิศอันดับ 1 เหรียญเงิน ได้แก่ ทีมที่ได้คะแนนรวมมากเป็นอันดับที่ 2 พร้อมเกียรติบัตร
3. รองชนะเลิศอันดับ 2 เหรียญทองแดง ได้แก่ ทีมที่ได้คะแนนรวมมากเป็นอันดับที่ 3 พร้อมเกียรติบัตร
4. ผู้เข้าร่วมการแข่งขันจะได้รับเกียรติบัตร

การแข่งขันทักษะทักษะด้านคอมพิวเตอร์

กิจกรรมที่ : (30) การประกวดการผลิตผลงานแอนิเมชัน

กำหนดการแข่งขัน : วันที่ 23 ธันวาคม 2567 9.00-14.00

สถานที่ : ห้อง 26402 อาคาร 26 คณะเทคโนโลยีสารสนเทศ

ผู้ประสานงาน : อาจารย์ จ.ส.อ. ดร.หญิง จุฑาภรณ์ ชาทินฤมาณ 086-5993526
อ.เกรียงไกร จริยะปัญญา 086-9050683

กติกาการแข่งขัน

ประเภททีม ทีมละ 3 คน มหาวิทยาลัยละไม่เกิน 2 ทีม สำรอง 1 ทีม

รูปแบบการแข่งขัน

1. การออกแบบผลงานด้วย Storyboard
2. การสร้างผลงานด้วยโปรแกรม Adobe Animate CC
3. การนำเสนอผลงานต่อคณะกรรมการ

กติกาการประกวด/ แข่งขัน

1. การประกวดแอนิเมชันแบบสั้นความยาวไม่ต่ำกว่า 1 นาทีและไม่เกิน 1.30 นาที
2. ลักษณะของชิ้นงานจะเป็นการสร้างแอนิเมชัน 2D ในรูปแบบโฆษณา การรณรงค์ หรือการประชาสัมพันธ์ในหัวข้อต่างๆ ที่กำหนด แบบไม่มีการใช้เสียง
3. หัวข้อและโจทย์จะถูกแจ้งภายในช่วงวันเวลาการแข่งขัน โดยการจับฉลากจาก Keyword ของแต่ละมหาวิทยาลัย
4. ผู้เข้าประกวดจะต้องแสดงบัตรประจำตัวนักศึกษาต่อทีมงานผู้จัดงานประกวด เพื่อตรวจสอบสถานะการเป็นนักศึกษาของมหาวิทยาลัยนั้น ๆ และจะต้องเป็นนักศึกษาที่อยู่ในช่วงปี 64 – 67 เท่านั้น
5. โปรแกรมที่ใช้ในการแข่งขัน ได้แก่
 - 5.1 โปรแกรม Adobe Animate CC เป็นโปรแกรมหลัก และต้องสร้างเอกสารใหม่ในแนวนอนขนาด 1280x720 pixel จำนวนเฟรมเรทไม่เกิน 60 FPS จัดส่งผลงานในรูปแบบของไฟล์ Mp4 และไฟล์ Fla

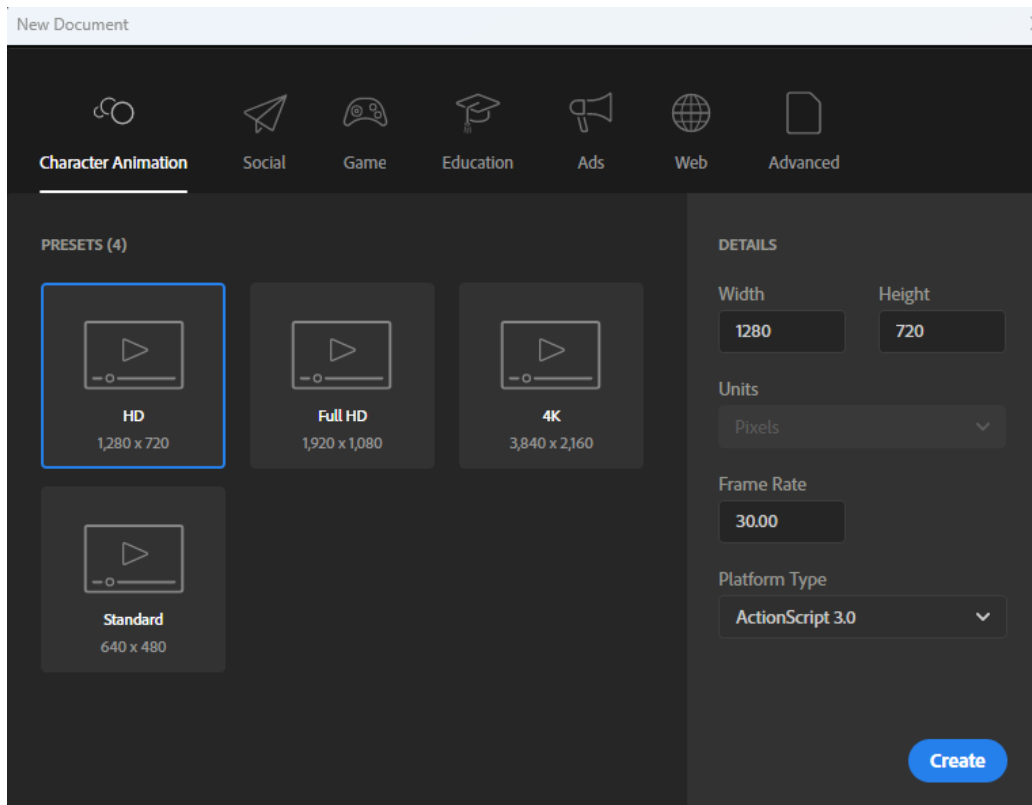

5.2 สามารถใช้โปรแกรม Adobe Photoshop และ โปรแกรม Adobe Illustrator

5.3 หากต้องการติดตั้ง Driver ของเมาส์ปากกา ผู้เข้าแข่งขันจะต้องเตรียมมาเอง

6. แต่ละทีมสามารถพก Flash drive ได้ไม่เกินทีมละ 3 ตัว ซึ่งภายในจะอนุญาตให้มีได้แค่เพียง Driver เมาส์ปากกา และรูปแบบตัวอักษร (Font) เท่านั้น ซึ่งจะมีการตรวจสอบก่อนการแข่งขัน และจะนำมาคืนให้เมื่อเริ่มการแข่งขัน



7. ในระหว่างการแข่งขัน คอมพิวเตอร์ที่ใช้จะไม่สามารถเชื่อมต่ออินเทอร์เน็ตได้

8. กราฟิกที่เกิดขึ้นในผลงานทั้งหมด ผู้เข้าแข่งขันจะต้องสร้างสรรค์ขึ้นมาเอง ห้ามดาวน์โหลด หรือนำใส่ Flash Drive มา หากตรวจพบจะถูกปรับแพ้ทันที

9. ระหว่างการประกวดผู้เข้าแข่งขันต้องทำการบันทึกข้อมูลลง Flash Drive เป็นระยะๆ เนื่องจากคอมพิวเตอร์ที่ใช้ในการแข่งขันติดตั้งซอฟต์แวร์ในการล้างข้อมูลไว้ หากเกิดกรณีเครื่องค้างหรือปิด-เปิดใหม่ ระบบจะทำการล้างข้อมูลในเครื่องทั้งหมด แต่จะไม่ส่งผลกับข้อมูลใน Flash Drive

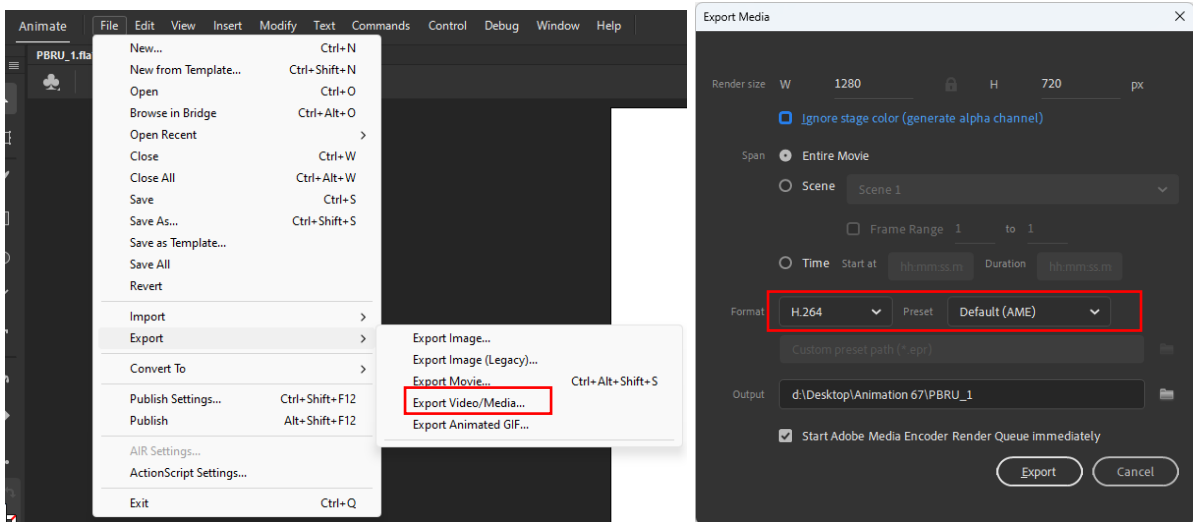
10. เมื่อสร้างสรรค์ผลงานเสร็จแล้ว ให้ทำการส่งออก (Publish) ในรูปแบบของ Mp4 และบันทึกไฟล์ Fla โดยตั้งชื่อไฟล์ด้วย “อักษรย่อของมหาวิทยาลัย_ทีม” เช่น “PBRU_1. Mp4” , “PBRU_1.Fla” เป็นต้น และจัดส่งให้ทีมงาน สำหรับจัดเตรียมเปิดแสดงให้คณะกรรมการและผู้เข้าประกวดท่านอื่นๆ ได้รับชมไปพร้อมกันตามลำดับ



Name	Date modified	Type	Size
 PBRU_1	9/11/2024 1:38 PM	Animate Document	4 KB
 PBRU_1	9/11/2024 1:43 PM	MP4 File	219 KB

11. เกณฑ์การตัดสิน (รวม 100 คะแนน) ประกอบด้วย

ด้านเนื้อหา	30 คะแนน
ด้านความสวยงาม	20 คะแนน
ด้านเทคนิคและการจัดองค์ประกอบ	20 คะแนน
ด้านความคิดริเริ่มสร้างสรรค์	10 คะแนน
ด้านความสำเร็จของผลงาน	10 คะแนน
ด้านกระบวนการและการนำเสนอ	10 คะแนน

12. การตัดสินของคณะกรรมการถือเป็นที่สุด

เกณฑ์การตัดสิน (รวม 100 คะแนน)

1. เนื้อหา 30 คะแนน
 - ความถูกต้อง ครบถ้วน เหมาะสมของเนื้อหา กับ keyword (15 คะแนน)
 - ความสอดคล้องของเนื้อหากับ Storyboard (10 คะแนน)
 - มีองค์ประกอบของ Title และ End credit ที่สื่อถึงเนื้อหาและทีมผู้จัดทำชัดเจน (5 คะแนน)
2. ความสวยงาม 20 คะแนน
 - ความสวยงามและเหมาะสมของการใช้สีฉากและตัวละคร (10 คะแนน)
 - การใช้ภาพเคลื่อนไหวได้เหมาะสมและดึงดูดความสนใจ (10 คะแนน)
3. เทคนิคและการจัดองค์ประกอบ 20 คะแนน
 - การใช้เทคนิคการทำภาพเคลื่อนไหว (Effect) (10 คะแนน)
 - การจัดองค์ประกอบของภาพเคลื่อนไหว (5 คะแนน)
 - ความต่อเนื่องของภาพเคลื่อนไหว (5 คะแนน)
4. ความคิดริเริ่มสร้างสรรค์ 10 คะแนน
 - การออกแบบลักษณะของตัวละคร (5 คะแนน)
 - เสริมสร้างลักษณะ สัญลักษณ์ และทัศนคติ (5 คะแนน)
5. ความสำเร็จของผลงาน 10 คะแนน
 - ผลผลิตของงานเป็นไปตามเกณฑ์ เวลา , fps และ type ที่กำหนด
6. กระบวนการและการนำเสนอ 10 คะแนน
 - ทำงานเป็นทีมแบ่งภาระงานชัดเจน (5 คะแนน)
 - การนำเสนอ (5 คะแนน)

การแข่งขันทักษะทักษะด้านคอมพิวเตอร์

กิจกรรมที่ : (31) การพัฒนาเว็บแอปพลิเคชัน

กำหนดการแข่งขัน : วันที่ 23 ธันวาคม 2567 9.00-14.00

สถานที่ : ห้อง 26203 อาคาร 26 คณะเทคโนโลยีสารสนเทศ

ผู้ประสานงาน : อาจารย์ ดร.สุกัญชลิลา บุญมาธรรม 086-8147722
อ.ศิริพร อ่วมศิริ 085-4291759

กติกาการแข่งขัน

1. ให้ผู้แข่งขันพัฒนาเว็บไซต์ด้วยภาษา PHP 8.3.12 สามารถรับข้อมูลจากผู้ใช้งานได้จริงมีการออกแบบและเชื่อมต่อกับฐานข้อมูล MySQL รวมถึงออกแบบหน้าตาของเว็บไซต์ให้มีความสวยงามและเหมาะสม โดยรายละเอียดให้เป็นไปตามโจทย์ที่คณะกรรมการ 4 มหาวิทยาลัยกำหนดดังนี้
 - 1.1 ให้คณะกรรมการของแต่ละมหาวิทยาลัยกำหนดหัวข้อแข่งขันมาก่อน 1 หัวข้อ พร้อมทั้งข้อมูลที่ใช้ในการแข่งขัน
 - 1.2 ให้คณะกรรมการนำหัวข้อแต่ละหัวข้อมารวมกันเพื่อกำหนดโจทย์ โดยมีสัดส่วนหัวข้อแข่งขันของแต่ละมหาวิทยาลัยร้อยละ 25
2. สามารถใช้ซอฟต์แวร์ Visual Studio Code, Atom, FileZilla, Bootstrap 5.3.3, JQuery 3.7.1, JavaScript, CSS3 และ phpMyAdmin ได้
3. ซอฟต์แวร์สำหรับจำลองเซิร์ฟเวอร์ XAMPP 8.1.25
4. เว็บไซต์ต้องรองรับการทำงานและแสดงผลบนอุปกรณ์พกพา เช่น มือถือ แท็บเล็ต
5. ผู้แข่งขันสามารถเพิ่มเติมเนื้อหาที่เหมาะสมนอกเหนือจากที่โจทย์ต้องการได้ตามสมควร
6. อนุญาตให้ผู้แข่งขันนำหนังสือ หรือเอกสารที่เกี่ยวข้องเข้าในสถานที่แข่งขันได้ทีละ 2 เล่ม
7. ไม่อนุญาตให้ทำการเชื่อมต่ออินเทอร์เน็ต หรือใช้อินเทอร์เน็ตระหว่างการแข่งขัน
8. การตัดสินผลงาน จะให้ผู้เข้าแข่งขัน Upload ผลงานขึ้น Server และนำเสนอผลงานของตนเองต่อคณะกรรมการและให้ผู้เข้าแข่งขันทีมอื่น โดยให้เวลาทีละ 15 นาที
9. ผลการตัดสินของคณะกรรมการจัดการแข่งขันถือเป็นที่สุด
 - * ถ้าคะแนนเท่ากันให้คณะกรรมการดูระบบฟังก์ชันการทำงานของทีมที่มีหลักการทำงานดีกว่า
10. เมื่อผู้เข้าแข่งขันนำเสนอแล้ว กรรมการตัดสินให้ข้อเสนอแนะ โดยประกาศผลการแข่งขัน ประกอบด้วย
 - รางวัลชนะเลิศ จำนวน 1 รางวัล
 - รางวัลรองชนะเลิศอันดับ 1 จำนวน 2 รางวัล
 - รางวัลรองชนะเลิศอันดับ 2 จำนวน 2 รางวัลเกียรติบัตรผู้เข้าร่วมการแข่งขันทุกคน
11. นักศึกษาผู้เข้าแข่งขันจะต้องเป็นนักศึกษาอยู่วอร์ของหลักสูตร ซึ่งต้องเป็นนักศึกษารหัส 64-67 มหาวิทยาลัยละ 2 ทีม ทีมละ 2 คน สำรองได้ 1 ทีม

เกณฑ์การตัดสิน

เกณฑ์	คะแนน
การออกแบบฐานข้อมูลมีความเหมาะสม (Database Design)	20
ระบบมีฟังก์ชันการทำงานครบถ้วนและถูกต้องตามโจทย์ที่กำหนด (Function and Validation)	50
- แสดงข้อมูล	20
- เพิ่ม	10
- แก้ไข	15
- ลบ	5
อินเตอร์เฟซต่างๆ ของหน้าเว็บมีความสวยงาม และเหมาะสม (HTML5, CSS, Responsive)	30
รวม	100

อุปกรณ์ที่ต้องเตรียม

1. เครื่องแม่ข่าย 2 ตัว สำหรับเผยแพร่ข้อมูล
 - พื้นที่จัดเก็บ
 - สิทธิ์ในการใช้งาน
 - ระบบเครือข่ายคอมพิวเตอร์
2. ป้ายชื่อและอุปกรณ์ประกอบการแข่งขัน
3. FlashDrive ทีมละ 1 ตัว

การแข่งขันทักษะทักษะด้านคอมพิวเตอร์

กิจกรรมที่ : (32) การนำเสนอ Microsoft Office PowerPoint

กำหนดการแข่งขัน : วันที่ 23 ธันวาคม 2567 9.00น.-16.00น.

สถานที่ : ห้องปฏิบัติการคอมพิวเตอร์ ชั้น 6 คณะวิทยาการจัดการ

ผู้ประสานงาน : อาจารย์ ดร.วิวิศน์ สุขแสงอร่าม 086-3222642

การแข่งขันเทคนิคการนำเสนอผลงานด้วย Microsoft Office Powerpoint จัดการแข่งขันวันที่ 23 ธันวาคม 2567 เริ่มตั้งแต่เวลา 09:00 – 11:30 น. และเวลา 13:00 – 16:00 น. ปฏิบัติการใช้โปรแกรมการสร้างสื่อนำเสนอข้อมูลด้วย Microsoft Office Powerpoint สร้างชิ้นงานโดยใช้เวลา 2 ชั่วโมง และนำผลงานนำเสนอ รอบบ่าย คนละไม่เกิน 10 นาที ณ ห้องปฏิบัติการคอมพิวเตอร์ ชั้น 6 คณะวิทยาการจัดการ โดยแบ่งการแข่งขันแบ่งออกเป็นรายบุคคล มหาวิทยาลัยละ 2 คน รวมทั้งหมด 8 คน ภายใต้หัวข้อที่คณะกรรมการกำหนดไว้

ลักษณะของข้อสอบ

คณะกรรมการจากมหาวิทยาลัยทั้ง 4 แห่ง เสนอหัวข้อในวันแข่งขัน มหาวิทยาลัยละ 1 หัวข้อ เพื่อจับฉลากหัวข้อ โดยประธานการจัดการแข่งขัน

เนื้อหาการแข่งขันมีหลักเกณฑ์การให้คะแนน แบ่งออกเป็น 2 ส่วน รวม 100 คะแนน

ส่วนที่ 1 50 คะแนน ประกอบด้วย

1.1 ความสวยงามและการใช้สีที่เหมาะสม	10 คะแนน
1.2 ความคิดสร้างสรรค์	10 คะแนน
1.3 การนำ VDO มาใช้	5 คะแนน
1.4 การใช้วัตถุที่หลากหลายในการออกแบบ (AutoShapes)	5 คะแนน
1.5 การกำหนดภาพเคลื่อนไหว (Effect)	5 คะแนน
1.6 การเปลี่ยนภาพนิ่ง (Transition)	5 คะแนน
1.7 การเชื่อมโยงหลายมิติ (Link)	5 คะแนน
1.8 การสร้างสไลด์โชว์วนเรื่อยๆ (Loop)	5 คะแนน
รวม	50 คะแนน

ส่วนที่ 2 50 คะแนน ประกอบด้วย

2.1 การนำเสนอเนื้อหาที่สอดคล้องกับหัวข้อที่ได้	10 คะแนน
2.2 บุคลิกภาพท่าทาง	10 คะแนน
2.3 น้ำเสียง/อักขระ ในการนำเสนอ	10 คะแนน
2.4 ทักษะการตอบคำถาม 1 คำถาม จากคณะกรรมการ	10 คะแนน
2.5 การแต่งกาย	5 คะแนน
2.6 การบริหารเวลา	5 คะแนน
รวม	50 คะแนน

กติกาการแข่งขัน

1. ผู้เข้าแข่งขันสามารถสืบค้นข้อมูล รูปภาพ สื่อวีดิโอ เพื่อใช้ในการจัดทำสื่อการนำเสนอได้ตลอดการแข่งขัน
2. ผู้เข้าแข่งขันสามารถใช้โปรแกรม Microsoft Office Powerpoint เป็นเมนูภาษาอังกฤษ หนึ่งคนหนึ่งเครื่อง สร้างผลงานนำเสนอจากข้อมูลตามหัวข้อที่กำหนดให้ ในช่วงเช้าจำนวน 10 – 15 สไลด์ ใช้เวลา 3 ชั่วโมง เวลา 09:00 – 12:00 น.
3. ผู้เข้าแข่งขันนำเสนอผลงาน ณ ห้อง 1821 คณะวิทยาการจัดการ ช่วงเวลา 13:00 น. เป็นต้นไป ต่อคณะกรรมการ และนำเสนอไม่เกิน 10 นาที
4. การแข่งขันเป็นการแข่งขันรายบุคคล ตัวแทนมหาวิทยาลัยละ 2 คน
5. ผู้เข้าแข่งขันต้องเข้าห้องแข่งขันก่อนเวลา 15 นาที และหากมาทีหลังจากการเริ่มสอบแล้ว 15 นาที จะถูกตัดสิทธิ์ในการแข่งขัน
6. ผู้เข้าแข่งขันจะต้องแสดงบัตรนักศึกษา หรือบัตรประจำตัวประชาชนต่อผู้คุมการแข่งขัน
7. ผู้เข้าแข่งขันที่ทุจริต จะถูกปรับให้ได้คะแนน 0 คะแนน

ระเบียบการแข่งขัน

1. ผู้เข้าแข่งขันจะต้องรายงานตัวต่อกรรมการดำเนินการแข่งขัน ตามวันและเวลาที่กำหนด
2. ในระหว่างการแข่งขัน จะไม่อนุญาตให้ผู้เข้าแข่งขันออกนอกบริเวณที่ทำการแข่งขัน
3. ผู้เข้าแข่งขันต้องแต่งการชุดนักศึกษาให้สุภาพเรียบร้อย
4. ผู้เข้าแข่งขันต้องมีบัตรประจำตัวนักศึกษาของสถานศึกษาที่ศึกษาอยู่หรือบัตรประจำตัวประชาชนแสดงต่อคณะกรรมการการแข่งขัน ทั้งนี้ต้องเป็นนักศึกษาสาขาที่เป็นศาสตร์ด้านคอมพิวเตอร์ธุรกิจ ได้แก่ สาขาวิชาธุรกิจดิจิทัล สาขาวิชาการจัดการธุรกิจดิจิทัล สาขาวิชาเทคโนโลยีดิจิทัลเพื่อธุรกิจ และสาขาการจัดการสารสนเทศทางธุรกิจสำหรับผู้ประกอบการดิจิทัล เป็นต้น
5. กรณีผู้เข้าร่วมการแข่งขันมีข้อสงสัยเกี่ยวกับการแข่งขัน ให้สอบถามคณะกรรมการควบคุมการแข่งขันเท่านั้น
6. ห้ามมิให้นำเครื่องมือหรืออุปกรณ์ใด นอกเหนือจากที่กำหนดไว้เข้าไปในบริเวณที่ทำการแข่งขัน (หลังจากที่กรรมการควบคุมการแข่งขันพิจารณาแล้ว)
7. การแข่งขันจะดำเนินการตามวัน เวลา ที่กำหนดไว้
8. การพิจารณาคะแนน ให้ถือมติของคณะกรรมการผู้ควบคุมและกรรมการตัดสินเป็นอันขาด
9. กรณีเกิดปัญหาใดๆ ขึ้นระหว่างการแข่งขัน ให้ประธานจัดการแข่งขันเป็นผู้พิจารณาและชี้ขาด
10. นักศึกษา 1 คน มีสิทธิ์เข้าแข่งขันได้ 1 รายการเท่านั้น

เกณฑ์การตัดสิน

การตัดสินผลการแข่งขันเป็นตามเกณฑ์มาตรฐาน 3 ระดับ คือเกณฑ์เหรียญทอง เกณฑ์เหรียญเงิน เกณฑ์เหรียญทองแดง ดังนี้

ประเภทเหรียญ	คะแนน
เหรียญทอง	80 – 100
เหรียญเงิน	70 – 79
เหรียญทองแดง	60 – 69

สิ่งที่ผู้เข้าแข่งขันเตรียม

- บัตรนักศึกษา หรือบัตรประจำตัวประชาชน
- สำเนาบัตรประชาชน

สื่อ/วัสดุ/อุปกรณ์ที่เจ้าภาพเตรียมให้

1. คอมพิวเตอร์และโปรแกรมที่ใช้ในการแข่งขัน
2. บัญชีและรหัสผ่านในการเข้าใช้อินเทอร์เน็ตในการแข่งขัน

การแข่งขันทักษะทักษะด้านคอมพิวเตอร์

กิจกรรมที่ : (33) การจัดรูปแบบเอกสารด้วย Microsoft Office Word

กำหนดการแข่งขัน : วันที่ 23 ธันวาคม 2567 9.00-15.00

สถานที่ : ห้องปฏิบัติการคอมพิวเตอร์ ชั้น 6 คณะวิทยาการจัดการ

ผู้ประสานงาน : อาจารย์ธิดารัตน์ ปิ่นทอง 093-6159165

การแข่งขัน “การจัดรูปแบบเอกสารด้วย Microsoft Office Word” จัดการแข่งขัน วันที่ 23 ธันวาคม 2567 เริ่มตั้งแต่เวลา 09:00 – 12:00 น. ณ ห้องปฏิบัติการคอมพิวเตอร์ ชั้น 6 คณะวิทยาการจัดการ โดยการแข่งขันแบ่งออกเป็นรายบุคคล มหาวิทยาลัยละ 2 คน รวมทั้งหมด 8 คน ภายใต้โจทย์ที่คณะกรรมการกำหนดขึ้น เนื้อหาการแข่งขันมีหลักเกณฑ์การให้คะแนน ดังนี้

จอมปิ้ง	การใช้คำสั่งจัดรูปแบบของข้อความและตัวอักษรลักษณะต่างๆ	10 คะแนน
	การพิมพ์งานตามรูปแบบที่กำหนด	15 คะแนน
เพชรบุรี	การแทรกรูปภาพ	5 คะแนน
	การจัดการกับข้อความ เช่น การตะแคงข้าง	10 คะแนน
	การสร้างภาพลอยน้ำ	10 คะแนน
นครปฐม	การใส่ลวดลายที่ขอบกระดาษ	5 คะแนน
	การสร้างตารางและการคำนวณ	20 คะแนน
กาญจนบุรี	การสร้างจดหมายเวียน	25 คะแนน

รวม 100 คะแนน

กติกาการแข่งขัน

1. ผู้เข้าแข่งขันปฏิบัติตามคำสั่งจากโจทย์ที่กำหนดให้ โดยใช้เวลาในการแข่งขัน จำนวน 3 ชั่วโมง เริ่มเวลา 09:00 – 12:00 น.
2. ผู้เข้าแข่งขันปฏิบัติการใช้โปรแกรม Microsoft Office Word เป็นเมนูภาษาอังกฤษ หนึ่งคนหนึ่งเครื่อง
3. ผู้เข้าแข่งขันจะต้องเข้าห้องสอบก่อนเวลา 15 นาที และหากมาที่หลังจากการเริ่มสอบแล้ว 15 นาที จะถูกตัดสิทธิ์ในการแข่งขัน
4. ผู้เข้าแข่งขันจะต้องแสดงบัตรนักศึกษา หรือบัตรประจำตัวประชาชนต่อกรรมการแข่งขัน
5. ผู้เข้าแข่งขันที่ทุจริต จะถูกปรับให้ได้ 0 คะแนน
6. การแข่งขันแบ่งออกเป็นรายบุคคล มหาวิทยาลัยละ 2 คน

ระเบียบการแข่งขัน

1. ผู้เข้าแข่งขันจะต้องรายงานตัวต่อกรรมการดำเนินการแข่งขัน ตามวันและเวลาที่กำหนด
2. ในระหว่างการแข่งขัน จะไม่อนุญาตให้ผู้เข้าแข่งขันออกนอกบริเวณที่ทำการแข่งขัน
3. ผู้เข้าแข่งขันต้องแต่งการชุดนักศึกษาให้สุภาพเรียบร้อย
4. ผู้เข้าแข่งขันต้องมีบัตรประจำตัวนักศึกษาของสถานศึกษาที่ศึกษาอยู่หรือบัตรประจำตัวประชาชนแสดงต่อคณะกรรมการการแข่งขัน ทั้งนี้ต้องเป็นนักศึกษาสาขาที่เป็นศาสตร์ด้านคอมพิวเตอร์ธุรกิจ

ได้แก่ สาขาวิชาธุรกิจดิจิทัล สาขาวิชาการจัดการธุรกิจดิจิทัล สาขาวิชาเทคโนโลยีดิจิทัลเพื่อธุรกิจ และสาขาการจัดการสารสนเทศทางธุรกิจสำหรับผู้ประกอบการดิจิทัล เป็นต้น

5. กรณีผู้เข้าร่วมการแข่งขันมีข้อสงสัยเกี่ยวกับการแข่งขัน ให้สอบถามคณะกรรมการควบคุมการแข่งขัน เท่านั้น
6. ห้ามมิให้นำเครื่องมือหรืออุปกรณ์ใด นอกเหนือจากที่กำหนดไว้เข้าไปในบริเวณที่ทำการแข่งขัน (หลังจากที่กรรมการควบคุมการแข่งขันพิจารณาแล้ว)
7. การแข่งขันจะดำเนินการตามวัน เวลา ที่กำหนดไว้
8. การพิจารณาคะแนน ให้ถือมติของคณะกรรมการผู้ควบคุมและกรรมการตัดสินเป็นอันขาด
9. กรณีเกิดปัญหาใดๆ ขึ้นระหว่างการแข่งขัน ให้ประธานจัดการแข่งขันเป็นผู้พิจารณาและชี้ขาด
10. นักศึกษา 1 คน มีสิทธิ์เข้าแข่งขันได้ 1 รายการเท่านั้น

เกณฑ์การตัดสิน

การตัดสินผลการแข่งขันเป็นตามเกณฑ์มาตรฐาน 3 ระดับ คือเกณฑ์เหรียญทอง เกณฑ์เหรียญเงิน เกณฑ์เหรียญทองแดง ดังนี้

ประเภทเหรียญ	คะแนน
เหรียญทอง	80 – 100
เหรียญเงิน	70 – 79
เหรียญทองแดง	60 – 69

สิ่งที่ผู้เข้าแข่งขันเตรียม

- บัตรนักศึกษา หรือบัตรประจำตัวประชาชน
- สำเนาบัตรประชาชน

สื่อ/วัสดุ/อุปกรณ์ที่เจ้าภาพเตรียมให้

1. คอมพิวเตอร์และโปรแกรมที่ใช้ในการแข่งขัน
2. บัญชีและรหัสผ่านในการเข้าใช้อินเทอร์เน็ตในการแข่งขัน

การแข่งขันทักษะทักษะด้านคอมพิวเตอร์

กิจกรรมที่ : (34) การใช้งาน Microsoft Office Excel

กำหนดการแข่งขัน : วันที่ 23 ธันวาคม 2567 9.00-15.00

สถานที่ : ห้องปฏิบัติการคอมพิวเตอร์ ชั้น 6 คณะวิทยาการจัดการ

ผู้ประสานงาน : อาจารย์ ดร.วรวิทย์ ยิ้มแย้ม 094-9929455

การแข่งขัน “การใช้งาน Microsoft Office Excel” จัดการแข่งขัน วันที่ 23 ธันวาคม 2567 เริ่มตั้งแต่เวลา 09:00 – 12:00 น. ณ ห้องปฏิบัติการคอมพิวเตอร์ ชั้น 6 คณะวิทยาการจัดการ โดยการแข่งขันแบ่งออกเป็นรายบุคคล มหาวิทยาลัยละ 2 คน รวมทั้งหมด 8 คน ภายใต้โจทย์ที่คณะกรรมการกำหนดขึ้น เนื้อหาการแข่งขันมีหลักเกณฑ์การให้คะแนน ดังนี้

เพชรบุรี	การใช้คำสั่ง Vlookup ในชีตเดียวกัน	25 คะแนน
กาญจนบุรี	คำสั่งในการคำนวณข้ามชีตและฟังก์ชันพื้นฐาน (sum/count/average/max/min) สร้างกราฟพื้นฐาน เช่น กราฟแท่ง กราฟวงกลม กราฟเส้น เป็นต้น	25 คะแนน
นครปฐม	การใช้สูตรคำนวณ บวก ลบ คูณ หาร การหาค่าในชีตเดียวกัน	25 คะแนน
จอมบึง	การใช้ฟังก์ชัน IF (เงื่อนไขเดียว/หลายเงื่อนไข)	25 คะแนน
	รวม	100 คะแนน

กติกาการแข่งขัน

1. ผู้เข้าแข่งขันปฏิบัติตามคำสั่งจากโจทย์ที่กำหนดให้ โดยใช้เวลาในการแข่งขัน จำนวน 3 ชั่วโมง เริ่มเวลา 09:00 – 12:00 น.
2. ผู้เข้าแข่งขันปฏิบัติตามการใช้โปรแกรม Microsoft Office Excel เป็นเมนูภาษาอังกฤษ หนึ่งคนหนึ่งเครื่อง
3. ผู้เข้าแข่งขันจะต้องเข้าห้องสอบก่อนเวลา 15 นาที และหากมาที่หลังจากการเริ่มสอบแล้ว 15 นาที จะถูกตัดสิทธิ์ในการแข่งขัน
4. ผู้เข้าแข่งขันจะต้องแสดงบัตรนักศึกษา หรือบัตรประจำตัวประชาชนต่อกรรมการแข่งขัน
5. ผู้เข้าแข่งขันที่ทุจริต จะถูกปรับให้ได้ 0 คะแนน
6. การแข่งขันแบ่งออกเป็นรายบุคคล มหาวิทยาลัยละ 2 คน

ระเบียบการแข่งขัน

1. ผู้เข้าแข่งขันจะต้องรายงานตัวต่อกรรมการดำเนินการแข่งขัน ตามวันและเวลาที่กำหนด
2. ในระหว่างการแข่งขัน จะไม่อนุญาตให้ผู้เข้าแข่งขันออกนอกบริเวณที่ทำการแข่งขัน
3. ผู้เข้าแข่งขันต้องแต่งการชุดนักศึกษาให้สุภาพเรียบร้อย
4. ผู้เข้าแข่งขันต้องมีบัตรประจำตัวนักศึกษาของสถานศึกษาที่ศึกษาอยู่หรือบัตรประจำตัวประชาชนแสดงต่อคณะกรรมการการแข่งขัน ทั้งนี้ต้องเป็นนักศึกษาสาขาที่เป็นศาสตร์ด้านคอมพิวเตอร์ธุรกิจ ได้แก่ สาขาวิชาธุรกิจดิจิทัล สาขาวิชาการจัดการธุรกิจดิจิทัล สาขาวิชาเทคโนโลยีดิจิทัลเพื่อธุรกิจ และสาขาการจัดการสารสนเทศทางธุรกิจสำหรับผู้ประกอบการดิจิทัล เป็นต้น

5. กรณีผู้เข้าร่วมการแข่งขันมีข้อสงสัยเกี่ยวกับการแข่งขัน ให้สอบถามคณะกรรมการควบคุมการแข่งขัน
เท่านั้น
6. ห้ามมิให้นำเครื่องมือหรืออุปกรณ์ใด นอกเหนือจากที่กำหนดไว้เข้าไปในบริเวณที่ทำการแข่งขัน
(หลังจากที่กรรมการควบคุมการแข่งขันพิจารณาแล้ว)
7. การแข่งขันจะดำเนินการตามวัน เวลา ที่กำหนดไว้
8. การพิจารณาคะแนน ให้ถือมติของคณะกรรมการผู้ควบคุมและกรรมการตัดสินเป็นอันขาด
9. กรณีเกิดปัญหาใดๆ ขึ้นระหว่างการแข่งขัน ให้ประธานจัดการแข่งขันเป็นผู้พิจารณาและชี้ขาด
10. นักศึกษา 1 คน มีสิทธิ์เข้าแข่งขันได้ 1 รายการเท่านั้น

เกณฑ์การตัดสิน

การตัดสินผลการแข่งขันเป็นตามเกณฑ์มาตรฐาน 3 ระดับ คือเกณฑ์เหรียญทอง เกณฑ์เหรียญเงิน
เกณฑ์เหรียญทองแดง ดังนี้

ประเภทเหรียญ	คะแนน
เหรียญทอง	80 – 100
เหรียญเงิน	70 – 79
เหรียญทองแดง	60 – 69

สิ่งที่ผู้เข้าแข่งขันเตรียม

- บัตรนักศึกษา หรือบัตรประจำตัวประชาชน
- สำเนาบัตรประชาชน

สื่อ/วัสดุ/อุปกรณ์ที่เจ้าภาพเตรียมให้

1. คอมพิวเตอร์และโปรแกรมที่ใช้ในการแข่งขัน
2. บัญชีและรหัสผ่านในการเข้าใช้อินเทอร์เน็ตในการแข่งขัน

การแข่งขันทักษะทักษะด้านคอมพิวเตอร์

กิจกรรมที่ : (35) การออกแบบและพัฒนาระบบฐานข้อมูลด้วย Microsoft Office Access

กำหนดการแข่งขัน : วันที่ 23 ธันวาคม 2567 9.00-15.00

สถานที่ : ห้องปฏิบัติการคอมพิวเตอร์ ชั้น 6 คณะวิทยาการจัดการ

ผู้ประสานงาน : อาจารย์ ดร.อัทภาพ มณีเต็ม 089-2595120

การออกแบบและพัฒนาระบบฐานข้อมูลด้วย Microsoft Office Access จัดการแข่งขัน วันที่ 23 ธันวาคม 2567 เริ่มตั้งแต่เวลา 09:00 – 12:00 น. ณ ห้องปฏิบัติการคอมพิวเตอร์ ชั้น 6 คณะวิทยาการจัดการ โดยการแข่งขันแบ่งออกเป็นรายบุคคล มหาวิทยาลัยละ 2 คน รวมทั้งหมด 8 คน ภายใต้โจทย์ที่คณะกรรมการกำหนดขึ้น

เนื้อหาการแข่งขันมีหลักเกณฑ์การให้คะแนน ดังนี้

1. การแปลง ER diagram ให้เป็น Relational	10 คะแนน
2. การจัดตารางและความสัมพันธ์ระหว่างตาราง	10 คะแนน
3. การสร้างฟอร์ม	15 คะแนน
4. การสร้างรายงานและการสร้างรายงานจากการ Query	10 คะแนน
5. การควี่ Filter, Range, ตามเงื่อนไขที่กำหนด	15 คะแนน
6. การสร้างฟิลด์จากการคำนวณ	10 คะแนน
7. การ Query เพื่อการแทรก, ลบ, แก้ไขและค้นหาข้อมูล	10 คะแนน
8. การป้องกันข้อมูล	10 คะแนน
9. ความเหมาะสมในการใช้งานแบบ User Friendly	10 คะแนน
รวม	100 คะแนน

กติกาการแข่งขัน

1. ผู้เข้าแข่งขันปฏิบัติตามคำสั่งจากโจทย์ที่กำหนดให้ โดยใช้เวลาในการแข่งขัน จำนวน 3 ชั่วโมง เริ่มเวลา 09:00 – 12:00 น. และทำการนำเสนอโปรแกรมที่พัฒนาขึ้น ในเวลา 13:00 – 14:00 น. โดยการนำเสนอจะใช้วิธีการจับฉลาก
2. ผู้เข้าแข่งขันปฏิบัติการใช้โปรแกรม Microsoft Office Access เป็นเมนูภาษาอังกฤษ หนึ่งคนหนึ่งเครื่อง
3. ผู้เข้าแข่งขันจะต้องเข้าห้องสอบก่อนเวลา 15 นาที และหากมาที่หลังจากการเริ่มสอบแล้ว 15 นาที จะถูกตัดสิทธิ์ในการแข่งขัน
4. ผู้เข้าแข่งขันจะต้องแสดงบัตรนักศึกษา หรือบัตรประจำตัวประชาชนต่อกรรมการแข่งขัน
5. ผู้เข้าแข่งขันที่ทุจริต จะถูกปรับให้ได้ 0 คะแนน
6. การแข่งขันแบ่งออกเป็นรายบุคคล มหาวิทยาลัยละ 2 คน

ระเบียบการแข่งขัน

1. ผู้เข้าแข่งขันจะต้องรายงานตัวต่อกรรมการดำเนินการแข่งขัน ตามวันและเวลาที่กำหนด
2. ในระหว่างการแข่งขัน จะไม่อนุญาตให้ผู้เข้าแข่งขันออกนอกบริเวณที่ทำการแข่งขัน
3. ผู้เข้าแข่งขันต้องแต่งการชุดนักศึกษาให้สุภาพเรียบร้อย
4. ผู้เข้าแข่งขันต้องมีบัตรประจำตัวนักศึกษาของสถานศึกษาที่ศึกษาอยู่หรือบัตรประจำตัวประชาชน แสดงต่อคณะกรรมการการแข่งขัน ทั้งนี้ต้องเป็นนักศึกษาสาขาที่เป็นศาสตร์ด้านคอมพิวเตอร์ธุรกิจ

ได้แก่ สาขาวิชาธุรกิจดิจิทัล สาขาวิชาการจัดการธุรกิจดิจิทัล สาขาวิชาเทคโนโลยีดิจิทัลเพื่อธุรกิจ และสาขาการจัดการสารสนเทศทางธุรกิจสำหรับผู้ประกอบการดิจิทัล เป็นต้น

5. กรณีผู้เข้าร่วมการแข่งขันมีข้อสงสัยเกี่ยวกับการแข่งขัน ให้สอบถามคณะกรรมการควบคุมการแข่งขัน เท่านั้น
6. ห้ามมิให้นำเครื่องมือหรืออุปกรณ์ใด นอกเหนือจากที่กำหนดไว้เข้าไปในบริเวณที่ทำการแข่งขัน (หลังจากที่กรรมการควบคุมการแข่งขันพิจารณาแล้ว)
7. การแข่งขันจะดำเนินการตามวัน เวลา ที่กำหนดไว้
8. การพิจารณาคะแนน ให้ถือมติของคณะกรรมการผู้ควบคุมและกรรมการตัดสินเป็นอันขาด
9. กรณีเกิดปัญหาใดๆ ขึ้นระหว่างการแข่งขัน ให้ประธานจัดการแข่งขันเป็นผู้พิจารณาและชี้ขาด
10. นักศึกษา 1 คน มีสิทธิ์เข้าแข่งขันได้ 1 รายการเท่านั้น

เกณฑ์การตัดสิน

การตัดสินผลการแข่งขันเป็นตามเกณฑ์มาตรฐาน 3 ระดับ คือเกณฑ์เหรียญทอง เกณฑ์เหรียญเงิน เกณฑ์เหรียญทองแดง ดังนี้

ประเภทเหรียญ	คะแนน
เหรียญทอง	80 – 100
เหรียญเงิน	70 – 79
เหรียญทองแดง	60 – 69

สิ่งที่ผู้เข้าแข่งขันเตรียม

- บัตรนักศึกษา หรือบัตรประจำตัวประชาชน
- สำเนาบัตรประชาชน

สื่อ/วัสดุ/อุปกรณ์ที่เจ้าภาพเตรียมให้

1. คอมพิวเตอร์และโปรแกรมที่ใช้ในการแข่งขัน
2. บัญชีและรหัสผ่านในการเข้าใช้อินเทอร์เน็ตในการแข่งขัน

การแข่งขันทักษะทักษะด้านคอมพิวเตอร์

กิจกรรมที่ : (36) การออกแบบ Info Graphic ในงานธุรกิจ

กำหนดการแข่งขัน : วันที่ 23 ธันวาคม 2567 9.00-15.00

สถานที่ : ห้องปฏิบัติการคอมพิวเตอร์ ชั้น 6 คณะวิทยาการจัดการ

ผู้ประสานงาน : ผู้ช่วยศาสตราจารย์ดวงสิทธิ์ สนขำ 095-5040214

การแข่งขัน “การออกแบบ Info Graphic สำหรับธุรกิจ” จัดการแข่งขันวันที่ 23 ธันวาคม 2567 เริ่มตั้งแต่เวลา 09:00 – 12:00 น. และเวลา 13:00 – 15:00 น. ณ ห้องปฏิบัติการคอมพิวเตอร์ ชั้น 6 คณะวิทยาการจัดการ โดยปฏิบัติการแข่งขันใช้โปรแกรมการออกแบบ Info Graphic สำหรับธุรกิจ โดยใช้เวลา 3 ชั่วโมง และระหว่างการแข่งขัน ไม่อนุญาตให้กรรมการเข้าห้องสอบ โดยให้พักอยู่ที่ห้องรับรอง และนำเสนอรอบบ่าย คนละไม่เกิน 10 นาที โดยการแข่งขันแบ่งออกเป็นรายบุคคล มหาวิทยาลัยละ 2 คน รวมทั้งหมด 8 คน ภายใต้หัวข้อที่คณะกรรมการกำหนด

กติกาการแข่งขัน

1. ผู้เข้าแข่งขันสามารถสืบค้นข้อมูล รูปภาพ เพื่อใช้ในการสร้าง Info Graphic ได้ตลอดการแข่งขัน
2. ผู้เข้าแข่งขันสามารถใช้โปรแกรม Adobe Photoshop cc และ illustrator cc
3. ขนาดของการออกแบบ Info Graphic เท่ากับขนาดของกระดาษ A2
4. ผู้เข้าแข่งขันสามารถใช้ภาษาที่ใช้ในการนำเสนอเนื้อหา สามารถใช้ได้ทั้งภาษาไทยและภาษาอังกฤษ
5. ผู้เข้าแข่งขันที่นำรูปภาพมาจากอินเทอร์เน็ตต้องระบุแหล่งที่มาของข้อมูลในภาพ Info Graphic
6. ผู้เข้าแข่งขันใช้เวลาในการออกแบบ Info Graphic สำหรับธุรกิจ จากข้อมูลตามหัวข้อที่กำหนด 2 ชั่วโมง
7. ผู้เข้าแข่งขันนำเสนอผลงาน ณ ห้องปฏิบัติการคอมพิวเตอร์ 1863 คณะวิทยาการจัดการ ช่วงเวลา 13:00 น. เป็นต้นไป ต่อคณะกรรมการ นำเสนอไม่เกิน 10 นาที
8. การแข่งขันเป็นการแข่งขันรายบุคคล ตัวแทนมหาวิทยาลัยละ 2 คน
9. ผู้เข้าแข่งขันต้องเข้าห้องแข่งขันก่อนเวลา 15 นาที และหากมาที่หลังจากการเริ่มสอบแล้ว 15 นาที จะถูกตัดสิทธิ์ในการแข่งขัน
10. ผู้เข้าแข่งขันจะต้องแสดงบัตรนักศึกษา หรือบัตรประจำตัวประชาชนต่อผู้คุมการแข่งขัน
11. ผู้เข้าแข่งขันที่ทุจริต จะถูกปรับให้ได้ 0 คะแนน

ระเบียบการแข่งขัน

1. ผู้เข้าแข่งขันจะต้องรายงานตัวต่อกรรมการดำเนินการแข่งขัน ตามวันและเวลาที่กำหนด
2. ในระหว่างการแข่งขัน จะไม่อนุญาตให้ผู้เข้าแข่งขันออกนอกบริเวณที่ทำการแข่งขัน
3. ผู้เข้าแข่งขันต้องแต่งการชุดนักศึกษาให้สุภาพเรียบร้อย
4. ผู้เข้าแข่งขันต้องมีบัตรประจำตัวนักศึกษาของสถานศึกษาที่ศึกษาอยู่หรือบัตรประจำตัวประชาชน แสดงต่อคณะกรรมการการแข่งขัน ทั้งนี้ต้องเป็นนักศึกษาสาขาที่เป็นศาสตร์ด้านคอมพิวเตอร์ธุรกิจ ได้แก่ สาขาวิชาธุรกิจดิจิทัล สาขาวิชาการจัดการธุรกิจดิจิทัล สาขาวิชาเทคโนโลยีดิจิทัลเพื่อธุรกิจ และสาขาการจัดการสารสนเทศทางธุรกิจสำหรับผู้ประกอบการดิจิทัล เป็นต้น

5. กรณีผู้เข้าร่วมการแข่งขันมีข้อสงสัยเกี่ยวกับการแข่งขัน ให้สอบถามคณะกรรมการควบคุมการแข่งขัน
เท่านั้น
6. ห้ามมิให้นำเครื่องมือหรืออุปกรณ์ใด นอกเหนือจากที่กำหนดไว้เข้าไปในบริเวณที่ทำการแข่งขัน
(หลังจากที่กรรมการควบคุมการแข่งขันพิจารณาแล้ว)
7. การแข่งขันจะดำเนินการตามวัน เวลา ที่กำหนดไว้
8. การพิจารณาคะแนน ให้ถือมติของคณะกรรมการผู้ควบคุมและกรรมการตัดสินเป็นอันขาด
9. กรณีเกิดปัญหาใดๆ ขึ้นระหว่างการแข่งขัน ให้ประธานจัดการแข่งขันเป็นผู้พิจารณาและชี้ขาด
10. นักศึกษา 1 คน มีสิทธิ์เข้าแข่งขันได้ 1 รายการเท่านั้น

เกณฑ์การตัดสิน

การตัดสินภาพ Info Graphic จะพิจารณาภาพของ Info Graphic ตามเกณฑ์ด้านล่าง โดยคิดเป็นร้อยละ 100 ของคะแนนทั้งหมด

1. ความสอดคล้องของเนื้อหากับหัวข้อที่กำหนด
2. ความถูกต้องของเนื้อหาตามหลักวิชาการ
3. ความคิดสร้างสรรค์
4. ความสวยงาม (องค์ประกอบศิลป์)
5. เทคนิคในการสร้างผลงาน

การตัดสินผลการแข่งขันเป็นตามเกณฑ์มาตรฐาน 3 ระดับ คือเกณฑ์เหรียญทอง เกณฑ์เหรียญเงิน เกณฑ์เหรียญทองแดง ดังนี้

ประเภทเหรียญ	คะแนน
เหรียญทอง	80 – 100
เหรียญเงิน	70 – 79
เหรียญทองแดง	60 – 69

สิ่งที่ผู้เข้าแข่งขันเตรียม

- บัตรนักศึกษา หรือบัตรประจำตัวประชาชน
- สำเนาบัตรประชาชน

สื่อ/วัสดุ/อุปกรณ์ที่เจ้าภาพเตรียมให้

1. คอมพิวเตอร์และโปรแกรมที่ใช้ในการแข่งขัน
2. บัญชีและรหัสผ่านในการเข้าใช้อินเทอร์เน็ตในการแข่งขัน

การแข่งขันทักษะทักษะด้านวิทยาศาสตร์สุขภาพ

กิจกรรมที่ : (37) การตอบปัญหาด้านสาธารณสุขศาสตร์

กำหนดการแข่งขัน : วันที่ 23 ธันวาคม 2567 9.00-12.00

สถานที่ : ห้อง 29509 คณะพยาบาลฯ

ผู้ประสานงาน : อาจารย์รัชดาวลัย จิตรพรกุลวศิน 081-9399115

อาจารย์กุลวดี เช่งวา 089-2604388

กติกาการแข่งขัน

1. การแข่งขันประเภทกลุ่ม กลุ่มละ 3 คน มหาวิทยาลัยละ 2 ทีม ตัวสำรอง 3 คน
2. ผู้เข้าแข่งขันต้องเป็นนักศึกษาภาคปกติที่กำลังศึกษาอยู่ในมหาวิทยาลัยราชภัฏกลุ่มภูมิภาคตะวันตก สาขาวิชาสาธารณสุขศาสตร์ชั้นปีที่ 1-3 ในการเข้าแข่งขันห้ามนำเครื่องมือสื่อสารทุกชนิดเข้าในสนามแข่งขัน
3. คณะกรรมการผู้ทรงคุณวุฒิภายนอกร่วมกันตั้งคำถามในประเด็นที่เกี่ยวข้องกับสาธารณสุขจำนวน 30 ข้อ (การตั้งคำถาม เป็นคำถามแบบปรนัย 4 ตัวเลือก) ในประเด็นที่เกี่ยวข้องกับกลุ่มวิชาประเด็นละ 10 ข้อ รวม ทั้งหมด 30 ข้อ ได้แก่
 - 1) หมวดสุขศึกษาและการส่งเสริมสุขภาพ: การส่งเสริมสุขภาพผู้สูงอายุ
 - 2) หมวดการตรวจประเมิน และบำบัดโรคเบื้องต้น: การช่วยเหลือผู้ป่วยในภาวะฉุกเฉิน การทำแผล CPR การส่งต่อ การใช้ยา
 - 3) หมวดระบอบาติวิทยาและการป้องกันควบคุมโรค: หลักการสอบสวนโรค หลักการทางระบอบาติวิทยา และการประยุกต์ใช้ทางระบอบาติวิทยา
4. การแข่งขันแบ่งออกเป็น 2 รอบ ได้แก่
 - 1) รอบคัดเลือก จำนวน 6 ทีม คัดเข้าสู่รอบชิงชนะเลิศ จำนวน 3 ทีม ตอบคำถามจำนวน 15 ข้อ หากมีคะแนนเท่ากันจะตัดสินด้วยข้อคำถามสำรอง 3 ข้อ
 - 2) รอบชิงชนะเลิศ ตอบคำถามจำนวน 5 ข้อ หากมีคะแนนเท่ากันจะตัดสินด้วยข้อคำถามสำรอง 7 ข้อ
5. ผู้ดำเนินรายการจะเป็นผู้อ่านข้อคำถามที่ปรากฏบนจอโปรเจคเตอร์ข้อละ 2 ครั้ง (อ่านทั้งโจทย์ และคำตอบ) ให้ผู้ร่วมแข่งขันเขียนคำตอบลงในกระดาษคำตอบที่กำหนดให้ โดยมีเวลาข้อละ 1 นาที (จับเวลาหลังอ่านคำถามเสร็จ+เปลี่ยนขึ้นหน้าจอบีบเวลา)
6. เมื่อหมดเวลาจะมีเจ้าหน้าที่เดินเก็บกระดาษคำตอบ มาส่งที่คณะกรรมการกลางซึ่งเป็นผู้แทนอาจารย์จาก 3 สถาบันเพื่อตรวจคำตอบ
7. คณะกรรมการผู้ทรงคุณวุฒิภายนอกจะเฉลยคำตอบพร้อมอธิบาย (เฉลยทีละข้อ หลังตอบข้อนั้นเลย)
8. เมื่อมีการเฉลยคำตอบ ผู้ที่ตอบถูกจะได้รับคะแนนข้อละ 1 คะแนน รวม 15 คะแนน (เฉลี่ยคะแนนครั้ง สุดท้าย หลังตอบทุกข้อ)
9. เมื่อสิ้นสุดการตอบคำถามทั้ง 15 ข้อแล้ว ให้มีการรวมคะแนนทีมที่ได้รับคะแนนสูงสุดเป็นผู้ชนะ โดยพิจารณาจากลำดับคะแนน เพื่อเข้าสู่รอบชิงชนะเลิศต่อไป

10. หากทีมที่เข้าแข่งขันมีคะแนนเท่ากัน จะให้สิทธิ์ตอบคำถามสำรองเฉพาะทีมแข่งขันที่มีคะแนนเท่ากันเท่านั้น โดยสุ่มเลือกคำถามสำรองมาใช้ในการตัดสิน และจะดำเนินการตามวิธีการตาม ข้อ 5 - 9 อีกครั้ง โดยผู้ ที่ตอบคำถามถูกต้องก่อนจะเป็นผู้ชนะ (ถ้าตอบถูกต้องทั้งคู่ ให้ตอบข้อคำถามใหม่จนเหลือผู้ชนะ 1 ทีม)
11. การแข่งขันรอบชิงชนะเลิศ ตอบคำถามจำนวน 5 ข้อ และจะดำเนินการตามวิธีการตามข้อ 5 - 9 อีกครั้ง
12. คำตัดสินของคณะกรรมการถือเป็นที่สุด

การแข่งขันทักษะทักษะด้านวิศวกรรมสารสนเทศและการสื่อสาร

กิจกรรมที่ : (38) การเข้าสายสัญญาณมาตรฐาน

กำหนดการแข่งขัน : วันที่ 23 ธันวาคม 2567 9.00 น. -12.00 น.

สถานที่ : ห้อง 28306 ชั้น 3 อาคาร 28 อาคารปฏิบัติการวิศวกรรมศาสตร์และเทคโนโลยี
คณะวิศวกรรมศาสตร์และเทคโนโลยีอุตสาหกรรม

ผู้ประสานงาน : อาจารย์ดวงกมล อังอำนวยศิริ 063-5954-651
นายสมปราษฎ์ แซ่ห่อ่ง 091-0923-600

กติกาการแข่งขัน

1. การแข่งขันประเภทเดี่ยว มหาวิทยาลัยละ 2 ทีม (ทีมละ 1 คน)
2. ระยะเวลาที่ใช้ในการแข่งขัน 30 นาที และระยะเวลาจัดเตรียมอุปกรณ์ก่อนเริ่มการแข่งขัน 10 นาที
3. การแข่งขันการเข้าหัวต่อ (Connector) กับสาย CAT6 UTP
 - 3.1 ผู้เข้าแข่งขันมีเวลา 30 นาที ในการเข้าหัวต่อ กับสาย CAT6 UTP ตามมาตรฐาน TIA/EIA 568B (สายตรง) ให้ถูกต้องและได้จำนวนมากที่สุด ดังรูปด้านล่าง

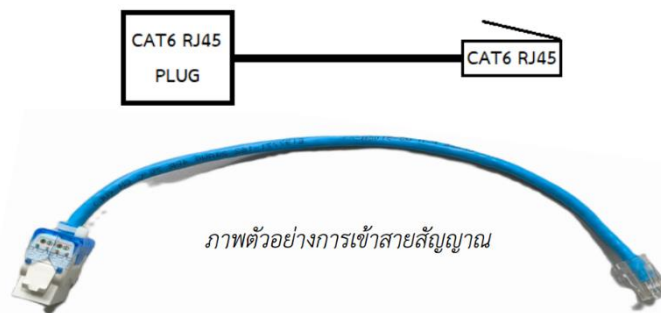

ภาพตัวอย่างการเข้าสายสัญญาณ

- 3.2 ผู้เข้าแข่งขันนำสายมาต่อตามไดอะแกรมให้ได้จำนวนมากที่สุด โดยจะต้องปิดฝาครอบสายอุปกรณ์รัดสายเคเบิลไทร์ พร้อมทั้งตัดสายส่วนเกินให้เรียบร้อย และเก็บอุปกรณ์ให้เป็นระเบียบ

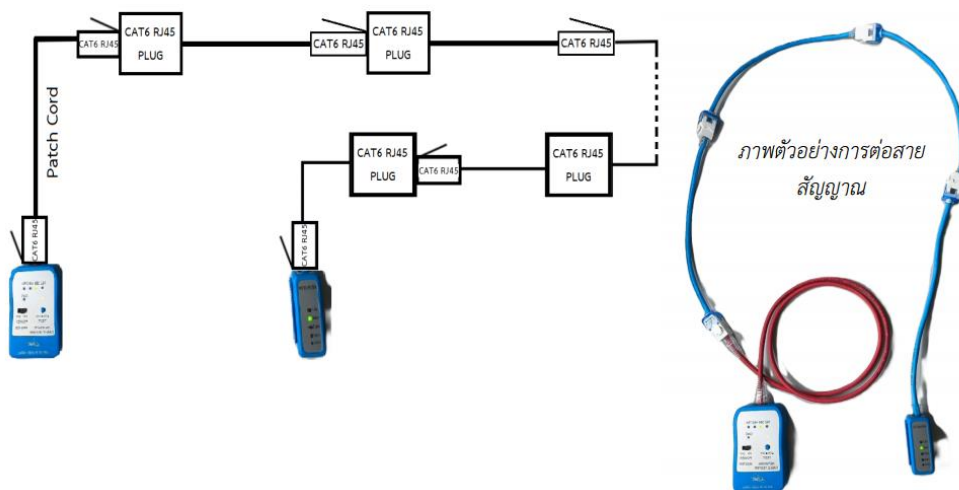

ภาพตัวอย่างการต่อสายสัญญาณ

อุปกรณ์และเครื่องมือที่เจ้าหน้าที่วางเตรียมไว้ให้ใช้ในการแข่งขันของแต่ละคน ประกอบด้วย

1. LINK P/N US-9106 CAT6 UTP Cable (250MHz) ยาว 30 cm. (สาย CAT6) จำนวน 20 เส้น
2. LINK P/N US-1002 RJ45 Modular Plug CAT6 (หัว RJ45 ตัวผู้) จำนวน 20 ตัว
3. LINK P/N US-1006STF CAT6 RJ45 Modular Jack Slim, ToolFree (หัว RJ45 ตัวเมีย) จำนวน 20 ตัว
4. LINK P/N US-5101-4 CAT6 RJ45-RJ45 Patch Cord (สายเชื่อมต่อ Link) จำนวน 1 เส้น
5. LINK P/N TX-1302 UTP Cable Tester (เครื่องทดสอบ) จำนวน 1 ชุด
6. LINK P/N US -8003 RJ45, RJ11, 4 Pos Hand Set Professional Crimp Tool (คีมย้ำหัว RJ45) จำนวน 1 อัน
7. LINK P/N UC -8145 STRIPPING TOOL RG59, RG6 & RG11 for F -twist Connector (คีมปอกสาย) จำนวน 1 อัน

หมายเหตุ

1. ผู้เข้าแข่งขันสามารถใช้เครื่องมือ คีมตัด คีมปอกสาย คีมย้ำหัว ที่เตรียมมาเองได้
2. ไม่อนุญาตให้ใช้ กรรไกร และ คัตเตอร์ในการแข่งขัน



เกณฑ์การให้คะแนน

1. ต่อสายถูกต้องตามไดอะแกรมและต่อสายถูกต้องตามมาตรฐาน TIA/EIA 568B (สายตรง) โดยจะต้องปิดฝาครอบสายอุปกรณ์ รัดสายเคเบิลไทร์ พร้อมทั้งตัดสายส่วนเกินให้เรียบร้อย เสนอละ 10 คะแนน
 - 1.1 ไม่ปิดฝาครอบหรือตัดสายส่วนเกินไม่เรียบร้อย หัก 2 คะแนน/เส้น
 - 1.2 เกือบอุปกรณ์บนโต๊ะไม่เป็นระเบียบ หัก 5 คะแนน
 - 1.3 ใต้โต๊ะมีเศษสายสัญญาณ หัก 5 คะแนน
2. หากคะแนนของผู้เข้าแข่งขันเท่ากัน จะพิจารณาจากเวลาที่ผู้เข้าแข่งขันทำเสร็จก่อน
 - 2.1 พิจารณาจากเวลาที่ผู้เข้าแข่งขันทำเสร็จก่อน
 - 2.2 พิจารณาจากความยาวของสายสัญญาณ
3. กรณีผู้เข้าแข่งขันมีคะแนน เวลาและความยาวสายเท่ากันจะให้ผู้แข่งขันนั้น แข่งขันตามกติกาเดิม โดยใช้เวลาในการแข่งขัน 15 นาที และใช้หลักเกณฑ์ในการตัดสินตามข้างต้น
4. การตัดสินของคณะกรรมการถือเป็นที่สุด

การแข่งขันทักษะทักษะด้านวิศวกรรมสารสนเทศและการสื่อสาร
กิจกรรมที่ : (39) การฝึกปฏิบัติการบริหารจัดการระบบเครือข่ายคอมพิวเตอร์

กำหนดการแข่งขัน : วันที่ 23 ธันวาคม 2567 9.00 น. -12.00 น.

สถานที่ : ห้อง 1625 ห้องปฏิบัติการเครือข่ายคอมพิวเตอร์และความปลอดภัย

อาคาร 16 ชั้น 2 อาคารวิศวกรรมศาสตร์และเทคโนโลยีอุตสาหกรรม คณะวิศวกรรมศาสตร์
และเทคโนโลยีอุตสาหกรรม

ผู้ประสานงาน : ผศ.กฤษณ์ ไชยวงศ์ 065-4646949

ดร.ประกิจ อินทะชัย 099-3328789

กติกาการแข่งขัน

การแข่งขัน : ประเภทกลุ่มๆละ 2 คน มหาวิทยาลัยละ 4 คน โดยแบ่งทีมการแข่งขันออกเป็น 2 กลุ่ม
รางวัลจะมี 2 เหรียญทอง 2 เหรียญเงิน และ 2 เหรียญทองแดง

กติกาการประกวด/ แข่งขัน

1. การแข่งขันประเภททีม มหาวิทยาลัยละ 2 ทีม

2. ระยะเวลาที่ใช้ในการแข่งขัน 3 ชั่วโมง

3. การแข่งขันการเขียนโปรแกรมควบคุมบอร์ด esp-8266 โดยมีเงื่อนไขดังนี้

3.1 เขียนโปรแกรมวัดอุณหภูมิ ความชื้น อากาศ ให้ส่งค่าส่งในแอปพลิเคชัน Blynk

3.2 เขียนโปรแกรมให้มีการแจ้งเตือน โดย ส่งเสียงเตือน ในกรณีที่อุณหภูมิและความชื้น

มากกว่าค่าที่คณะกรรมการกำหนด

3.3 เขียนโปรแกรมให้มีการแจ้งเตือน โดย แสดงผลจากไฟ LED ในกรณีที่อุณหภูมิและความชื้น มากกว่าค่าที่คณะกรรมการกำหนด โดยสีแดงระบุว่าอุณหภูมิสูงเกิน สีเหลืองระบุว่าความชื้นสูงเกิน และสีเขียวแสดงว่าค่า อุณหภูมิ และความชื้นอยู่ในค่าปกติ

อุปกรณ์และเครื่องมือที่เจ้าหน้าที่วางเตรียมไว้ให้ใช้ในการแข่งขันของแต่ละคน ประกอบด้วย

1. บอร์ด esp 8266 พร้อมสายชาร์จ พร้อมสายเชื่อมต่อข้อมูล

2. คอมพิวเตอร์ 1 เครื่อง พร้อมโปรแกรม Arduino

3. เซนเซอร์วัดอุณหภูมิและความชื้น DHT22

4. ไฟ LED

5. โมดูลส่งเสียง แจ้งเตือน



หมายเหตุ 1. ผู้เข้าแข่งขันสามารถใช้อุปกรณ์ที่เตรียมมาเองได้

เกณฑ์การให้คะแนน

1. ตรวจจากการต่ออุปกรณ์จริง มีดังนี้
2. บอร์ด esp 8266 สามารถเชื่อมต่อเครือข่ายไร้สายได้ 20 คะแนน
3. สามารถแสดงค่าอุณหภูมิผ่านแอปพลิเคชัน Blynk 20 คะแนน
4. สามารถแสดงค่าอุณหภูมิผ่านแอปพลิเคชัน Blynk 20 คะแนน
5. สามารถแสดงไฟแจ้งสถานะการทำงานตามเงื่อนไขที่กำหนด 20 คะแนน
6. สามารถส่งเสียงแจ้งเตือนตามเงื่อนไขที่กำหนด 20 คะแนน
7. กรณีผู้เข้าแข่งขันมีคะแนน เท่ากันจะตัดสินจากเวลาที่ใช้ส่งโดย ใช้โปรแกรมจับเวลาแบบละเอียด
8. การตัดสินของคณะกรรมการถือเป็นที่สุด

การแข่งขันทักษะทักษะด้านการพัฒนาชุมชน

กิจกรรมที่ : (40) การจับประเด็นและสื่อสารด้วย Mind Map

กำหนดการแข่งขัน : วันที่ 23 ธันวาคม 2567 9.00-12.00

สถานที่ : ห้อง 33503-ห้อง 33504

ผู้ประสานงาน : อาจารย์พนัส ชัยรัมย์ 083-0255953

ดร.อนุรักษ์ สิงห์ชัย 081-9446458

กติกาการแข่งขัน

1. เวลาที่ใช้ในการแข่งขัน

- 1) ให้ทุกทีมทำบทความวิจัย ความยาวไม่เกิน 10 หน้า กระดาษ เอ 4 ขนาดตัวอักษร 16 point ประเภทตัวอักษร TH SarabunPSK
- 2) ให้เวลาในการจัดทำแผนผังความคิด (2 ชั่วโมง) โดยแต่ละทีมมีพื้นที่ตามกำหนด
- 3) นำเสนอทีมละ 15 นาที โดยจับฉลากเลือกและไม่อนุญาตให้ทีมที่ร่วมแข่งขันเข้าฟังการนำเสนอระหว่างที่ทีมอื่นกำลังนำเสนออยู่

2. ห้ามใช้อุปกรณ์อิเล็กทรอนิกส์หรืออุปกรณ์อื่นนอกเหนือจากอุปกรณ์ที่กรรมการจัดเตรียมให้

3. ผู้เข้าแข่งขันจับฉลากเลือกบทความ โดยไม่เข้าช้อนกับมหาวิทยาลัยของตนเองที่เตรียมมา

4. ในส่วนกรรมการตัดสิน ไม่ให้กรรมการตัดสินมหาวิทยาลัยของตนเอง รวมเฉพาะมหาวิทยาลัย มหาวิทยาลัย

5. เมื่อกำหนดการแข่งขันแล้วให้อุปกรณ์ที่เจ้าภาพจัดเตรียมให้เท่านั้น

6. กรณีผู้แข่งขันและผู้เข้าร่วมไม่อนุญาตให้ใช้เครื่องมือสื่อสารทุกชนิด

7. กรณีผู้เข้าร่วมฟังการนำเสนอไม่อนุญาตให้ออกจากห้องจนเสร็จการแข่งขัน

เกณฑ์การตัดสิน

ด้านรูปแบบ

1. เขียนความคิดรวบยอดหลักไว้ตรงกลางหน้ากระดาษแผ่นใหญ่
2. เขียนความคิดรองอยู่บริเวณริมขอบและกระจายกันอย่างสมดุล

ด้านเนื้อหา

3. ความชัดเจนและกระชับของเนื้อหา

ด้านการนำเสนอ

4. การนำเสนอเป็นไปตามลำดับขั้นตอนความถูกต้องของเนื้อหา

ด้านสัญลักษณ์

5. ใช้เครื่องหมาย รูปภาพ สัญลักษณ์ต่างๆได้อย่างถูกต้อง
6. การนำแนวคิด ทฤษฎี หลักการ นิยามได้ถูกต้องและครบถ้วน

ด้านการใช้สี

7. ใช้สีที่ช่วยจดจำ เพลินตา
8. ใช้สีเดียวตลอดกิ่ง แต่ละกิ่งสีไม่ซ้ำกัน มีสีสวยงามประณีต ด้านการตรงต่อเวลา
9. ลงรายละเอียดตรงตามช่วงเวลาที่สุดคล้องกับประเด็นที่กำหนด

10. ส่งผลงานครบถ้วนตามเวลาที่กำหนด

สิ่งที่ผู้แข่งขันเตรียมมา

ให้แต่ละมหาวิทยาลัยเตรียมบทความวิจัย ความยาวไม่เกิน 10 หน้า กระดาษ เอ 4 ขนาดตัวอักษร 16 point
ประเภทตัวอักษร TH SarabunPSK ในประเด็นดังต่อไปนี้

1. สิ่งแวดล้อมและสาธารณสุข
2. เศรษฐกิจ
3. สังคมและวัฒนธรรม

สื่อ/วัสดุ/อุปกรณ์ที่เจ้าภาพเตรียมให้

1. สีสเมจิก
2. สีชอล์ค
3. ปากาเคมี
4. กระดานรองพร้อมขาตั้ง
5. สีเทียน
6. ดินสอดำ
7. ยางลบ
8. กระดาษบรูฟ
9. สมุดโน้ต
10. ปากกาลูกกลิ้ง
11. กระดาษ 100 ปอนด์ ขนาดเล็ก

การแข่งขันทักษะทักษะด้านการพัฒนาชุมชน

กิจกรรมที่ : (41) การแข่งขันเส้นแบ่งเวลา (Time Line)

กำหนดการแข่งขัน : วันที่ 23 ธันวาคม 2567 9.00-12.00

สถานที่ : ห้อง 33502

ผู้ประสานงาน : ผศ.จิตติมา สุวรรณชาติ 081-9325006

ผศ.ญาวินีย์ รักพาณิชย์ 097-0478914

กติกาการแข่งขัน

1. เวลาที่ใช้ในการแข่งขัน

1. ให้เวลาในการจัดทำ Time Line (1.30 ชั่วโมง) โดยแต่ละทีมจับฉลากเลือกพื้นที่ตามที่กำหนดและห้ามเลือกพื้นที่ของมหาวิทยาลัยตนเองที่เสนอมา

2. นำเสนอทีมละไม่เกิน 15 นาที (เต็มหมดเวลานาทีที่ 10 นาที) โดยจับฉลากเลือกและไม่อนุญาตให้ทีมที่ร่วมแข่งขันเข้าฟังการนำเสนอระหว่างที่ทีมอื่นกำลังนำเสนออยู่

3. กรณีผู้แข่งขันและผู้เข้าร่วมฟังการนำเสนอ ไม่อนุญาตให้ใช้เครื่องมือสื่อสารทุกชนิด

4. กรณีผู้เข้าร่วมฟังการนำเสนอไม่อนุญาตให้ออกจากห้องจนเสร็จการแข่งขัน

5. เมื่อกำหนดการแข่งขันแล้วให้ใช้อุปกรณ์ที่เจ้าภาพจัดเตรียมให้เท่านั้น

6. ในส่วนกรรมการตัดสิน ไม่ให้กรรมการตัดสินมหาวิทยาลัยของตนเอง รวมเฉพาะมหาวิทยาลัย 3 มหาวิทยาลัย

2.เกณฑ์การตัดสิน

ความคิดสร้างสรรค์และความสวยงาม

1. มีสร้างสรรค์ผลงานให้มีความงามที่แปลกใหม่ให้ดึงดูดและมีคุณค่ายิ่งขึ้น

2. มีออกแบบได้สวยงาม สีสันดึงดูดความสนใจ

วิธีดำเนินการ

3. การวางแผนการทำงาน กำหนดกิจกรรม แบ่งหน้าที่รับผิดชอบ และกำหนดระยะเวลาการทำงาน

4. ปฏิบัติงานโดยติดตามครบทุกขั้นตอนตามแผน

คุณภาพของผลงาน

5. ความถูกต้อง ครบถ้วน และความเชื่อมโยงของข้อมูล

6. ความสวยงาม ความประณีต และคงทนของผลงาน

การนำไปใช้

7. ผลงานนำไปใช้ประโยชน์ได้จริง

8. ผลงานนำไปประยุกต์ใช้กับงานอื่นได้

การนำเสนอ

9. นำเสนอผลงานถูกต้องชัดเจนครบถ้วน และน่าสนใจ

10. การสรุปและการเปิดโอกาสให้มีการแลกเปลี่ยนเรียนรู้

11. ตารางข้อมูลสอดคล้องกับภาพที่นำเสนอ

3. สิ่งที่ผู้แข่งขันเตรียมมา

1. ให้แต่ละมหาวิทยาลัยเสนอข้อมูลชุมชน จำนวน 1 ชุมชน เป็นชุมชนเมือง หรือชุมชนชนบท ก็ได้ (การจำแนกชุมชนเมืองและชุมชนชนบทพิจารณาจากเขตการปกครอง) ให้แต่ละมหาวิทยาลัยพิจารณาเลือก

ชุมชนเพื่อเป็นโจทย์ 1 ชุมชน พร้อมจัดทำสำเนาจำนวน 4 ชุดเท่าผู้แข่งขัน และเฉลยจำนวน 1 ชุดใส่ซองปิดผนึก และนำมาในวันแข่งขัน เพื่อนำเสนอคณะกรรมการในวันและเวลาแข่งขัน

2. ข้อมูลชุมชนแต่ละประเภท ความยาวไม่เกิน 3 หน้า กระดาษ A 4 ขนาดตัวอักษร 16 point ประเภทตัวอักษร TH Sarabun PSK

3. เนื้อหาข้อมูลชุมชนครอบคลุมประเด็นด้านสิ่งแวดล้อม เศรษฐกิจ สังคมและวัฒนธรรม

4. ชุมชนที่ก่อตั้งมาแล้วไม่ต่ำกว่า 100 ปี

4. สื่อ/วัสดุ/อุปกรณ์ที่เจ้าภาพเตรียมให้

1. กระดาษฟรุ๊ป

2. ปากกาลูกลื่น

3. ดินสอ 2 B

4. ยางลบดินสอ

5. สีไม้

6. สีชอล์ค

5. คณะกรรมการตัดสินประกอบด้วย

1. กรรมการจากมหาวิทยาลัยราชภัฏเพชรบุรี

2. กรรมการจากมหาวิทยาลัยราชภัฏหมู่บ้านจอมบึง

3. กรรมการจากมหาวิทยาลัยราชภัฏนครปฐม

4. กรรมการทรงคุณวุฒิ

การแข่งขันทักษะทักษะด้านการพัฒนาชุมชน

กิจกรรมที่ : (42) การแข่งขันทักษะแผนที่เดินดิน

กำหนดการแข่งขัน : วันที่ 23 ธันวาคม 2567 9.00-12.00

สถานที่ : ชุมชนบ้านใหม่

ผู้ประสานงาน : ดร.ทิพย์วรรณ จุฬิรัชนิกร 081-7481792

อาจารย์พนัส ชัยรัมย์ 083-0255953

กติกาการแข่งขัน

1. ให้มหาวิทยาลัยเจ้าภาพ เลือกพื้นที่ที่ใช้ในการแข่งขัน จำนวน 1 ชุมชน
2. กำหนดช่วงเวลาในการลงพื้นที่พร้อมกัน 4 ทีม ตั้งแต่เวลา 08.30 - 12.00 น. ในวันที่ 19 มีนาคม 2561 โดยพร้อมกันที่จุดเริ่มต้น เวลา 08.00 น. ณ บ้านผู้ใหญ่บ้าน หรือตามที่มหาวิทยาลัยเจ้าภาพกำหนด
3. กำหนดหมู่บ้านเป้าหมาย ระยะทางห่างจากมหาวิทยาลัย ไม่เกิน 5 กิโลเมตร หรือตามที่มหาวิทยาลัยเจ้าภาพกำหนด
4. เกณฑ์ในการพิจารณาตัดสินให้เป็นไปตามข้อตกลงร่วมกันของมหาวิทยาลัยที่ร่วมแข่งขัน
5. ในส่วนกรรมการตัดสิน ไม่ให้กรรมการตัดสินมหาวิทยาลัยของตนเอง รวมเฉพาะมหาวิทยาลัย 3 มหาวิทยาลัย
6. นำเสนอทีมละ 15 นาที โดยเริ่มตั้งแต่เวลา 13.00 น. เป็นต้นไป
7. ไม่อนุญาตให้ทีมที่ร่วมแข่งขันเข้าฟังการนำเสนอระหว่างที่ทีมอื่นกำลังนำเสนออยู่
8. เมื่อกำหนดการแข่งขันแล้วให้ใช้อุปกรณ์ที่เจ้าภาพจัดเตรียมให้เท่านั้น
9. ระหว่างการแข่งขัน ช่วงการลงพื้นที่ อนุญาตเฉพาะผู้แข่งขันเท่านั้น สำหรับผู้เข้าร่วมให้รอ ณ จุดมหาวิทยาลัย
10. ช่วงการนำเสนอและผู้เข้าร่วมฟังการนำเสนอไม่อนุญาตให้ใช้เครื่องมือสื่อสารทุกชนิด

เกณฑ์การตัดสิน

ความคิดสร้างสรรค์ และความสวยงาม

1. ตกแต่งผลงานได้สวยงาม

วิธีดำเนินการ

2. การวางแผนการทำงาน กำหนดกิจกรรม แบ่งหน้าที่รับผิดชอบ และกำหนดระยะเวลาการทำงาน
3. ปฏิบัติงานโดยติดตามครบทุกขั้นตอนตามแผน

คุณภาพของผลงาน

4. ความถูกต้อง ครบถ้วน และความเชื่อมโยงของข้อมูล
5. ความสวยงาม ความประณีต และคงทนของผลงาน
6. ใช้สัญลักษณ์สื่อความหมายได้อย่างถูกต้องเข้าใจง่าย

การนำไปใช้

7. ผลงานนำไปใช้ประโยชน์ได้จริง
8. ผลงานนำไปประยุกต์ใช้กับงานอื่นได้

การนำเสนอ

9. นำเสนอผลงานถูกต้องชัดเจนครบถ้วน และน่าสนใจ
10. การสรุปและการเปิดโอกาสให้มีการแลกเปลี่ยนเรียนรู้
สิ่งที่ผู้แข่งขันเตรียมมา

-

สื่อ/วัสดุ/อุปกรณ์ที่เจ้าภาพเตรียมให้

1. กระดาษบรู๊ฟ
2. ปากกาเคมี
3. คลิปหนีบดำ
4. กระดาษโน้ตชนิดมีกาว
5. กระดาษ A4
6. หมุดปักแผ่นที่
7. สีเมจิก
8. สีเทียน
9. ปากกาลูกลื่น
10. ดินสอ 2 B

การแข่งขันทักษะทักษะด้านดนตรี (สาขาวิชาดนตรี)

กิจกรรมที่ : (43) การแข่งขันการตอบปัญหาทางดนตรีศึกษา

กำหนดการแข่งขัน : วันที่ 23 ธันวาคม 2567 9.00-11.00

สถานที่ : ห้อง 33607 ชั้น 6 อาคาร 33

ผู้ประสานงาน : อ.ภาสกร ภูประภา 095-5239325
อ.จักริน จันทนภุมมะ 086-8055436

กติกาการแข่งขัน

1. การแข่งขันประเภททีม ทีมละ 2 คน มหาวิทยาลัยละไม่เกิน 2 ทีม
2. เนื้อหาที่ใช้ในการแข่งขันคือ ทฤษฎีดนตรีและความรู้ทั่วไปเกี่ยวกับดนตรี ทั้งดนตรีไทยและตะวันตก
3. ให้ใช้วัสดุ อุปกรณ์ ที่กำหนดให้ดังนี้ (มหาวิทยาลัยเจ้าภาพจัดเตรียมให้)
 - 3.1 กระดานตอบคำถาม
 - 3.2 อุปกรณ์เครื่องเขียนต่าง ๆ
4. เวลาการแข่งขัน 1 ชั่วโมง (10.00 - 11.00 น.) (คณะกรรมการจะไม่พิจารณาคำตอบที่ไม่เสร็จตามเวลาที่กำหนด)
5. ตอบคำถามภายในระยะเวลาที่กำหนดของแต่ละข้อคำถาม
6. ประกาศผลการแข่งขัน เวลา 14.00 น.

เกณฑ์การตัดสิน 100 คะแนน

1. การตอบปัญหาทางดนตรีศึกษา จำนวน 20 ข้อ ข้อละ 5 คะแนน
 - 1.1 ตอบถามโดยมีตัวเลือก 4 ตัวเลือก
 - 1.2 ให้เวลาในการตอบคำถามข้อละ 5 วินาที
 - 1.3 รางวัลเหรียญทอง เหรียญเงิน และเหรียญทองแดง ได้จากการเรียงลำดับคะแนนมากกว่า 50 คะแนนขึ้นไป
 - 1.4 รางวัลชมเชย ได้คะแนนต่ำกว่า 50 คะแนน

คณะผู้ดำเนินงาน
การแข่งขันทักษะวิชาการ พ.จ.น.ก. สัมพันธ์ ครั้งที่ 45 ณ มหาวิทยาลัยราชภัฏเพชรบุรี

ที่ปรึกษา

ผู้ช่วยศาสตราจารย์ ดร.เสนาะ กลิ่นงาม อธิการบดีมหาวิทยาลัยราชภัฏเพชรบุรี

คณะกรรมการดำเนินงาน

ผู้ช่วยศาสตราจารย์ ดร.พัชรินทร์ สุริยวงศ์ รองอธิการบดี	
ผู้ช่วยศาสตราจารย์ ดร.พูนศิริ ทิพย์เนตร ผู้อำนวยการสำนักส่งเสริมวิชาการและงานทะเบียน	
อาจารย์ ดร.พีรศุขย์ บุญมาธรรม รองผู้อำนวยการสำนักส่งเสริมวิชาการและงานทะเบียน	
อาจารย์ ดร.เวธกา เข้าเจริญ รองผู้อำนวยการสำนักส่งเสริมวิชาการและงานทะเบียน	
อาจารย์ ดร.จตุพร อินทะนิน รองผู้อำนวยการสำนักส่งเสริมวิชาการและงานทะเบียน	
นางปิ่นทอง อมรจตุติ รักษาการหัวหน้าสำนักงาน หัวหน้างานส่งเสริมวิชาการ	
นางศุภวรรณ สวัสดิ์วารี รักษาการหัวหน้างานบริหารทั่วไป	
ว่าที่ ร.ต.ธเนศวร์ บุตตะพันธ์ รักษาการหัวหน้างานทะเบียนและประมวลผล	
นางสุปราณี ผุดผ่อง รักษาการหัวหน้างานประสานการจัดบัณฑิตศึกษา	
นางสาววนิดา แต่งเงิน นักบริหารงานทั่วไป	
นางสาวสิริเพ็ญ เพ็ญจำรัส นักวิชาการศึกษา	
นางรัชนก เรืองอร่าม นักวิชาการศึกษา	
นางสาวเฉลย ทองคำ นักวิชาการศึกษา	
นางศิริวรรณ ปราชญ์ประยูร นักวิชาการศึกษา	
นางสาวสิริรัตน์ เดชเพชร นักวิชาการศึกษา	
นางสาวมัทนา ไทยสงฆ์ นักวิชาการศึกษา	
นางสาวไพลิน ฤทธิเดช นักวิชาการคอมพิวเตอร์	

สำนักส่งเสริมวิชาการและงานทะเบียน มหาวิทยาลัยราชภัฏเพชรบุรี

38 หมู่ 8 ต.นาวิ่ง อ.เมืองเพชรบุรี จ.เพชรบุรี 76000

โทรศัพท์ 032-708607

เว็บไซต์ <http://acad.pbru.ac.th>

**พ.จ.
น.ก.**

สัมพันธ์ ครั้งที่ 45

เกมส์ 45th
ตาโลตมด

THE 45th P.C.N.K. ACADEMIC COMPETITION

**การแข่งขันทักษะวิชาการ
พ.จ.น.ก.สัมพันธ์ ครั้งที่ 45**



สำนักส่งเสริมวิชาการและงานทะเบียน

มหาวิทยาลัยราชภัฏเพชรบุรี 38 หมู่ 8 ต.นาजूอง.เมืองเพชรบุรี จ.เพชรบุรี 76000



0 3270 8607



<https://acad.pbru.ac.th>